

PROJEKT / PROJECT	NATURAL HISTORY MUSEUM LOS ANGELES	ORT / LOCATION	LOS ANGELES, USA	KUNDE / CLIENT	NATURAL HISTORY MUSEUM LOS ANGELES	AGENTUR / AGENCY	MDT	INSTALLATION	TYP E 5 X 5 M, TYP SA 3 X 3 M	JAHR / YEAR	SEPTEMBER 2013
	NATURAL HISTORY MUSEUM LOS ANGELES		LOS ANGELES, USA		NATURAL HISTORY MUSEUM LOS ANGELES		MDT		TYP AV 5 X 5 M, TYP SA 3 X 3 M		SEPTEMBER 2013



ZEITGERECHTER SONNENSCHUTZ

Das 1913 eröffnete Museum Natural History in Los Angeles wurde nach mehreren Umbauten (seismische Nachrüstung) und Parkplatzerweiterung fertiggestellt. Im Juli 2011 wurde eine weitere Halle über Dinosauriern eröffnet. Um seinem Besucherstrom als größtes natürliches historisches Museum im Westen der USA gerecht zu werden, wurden hier die Designsonnenschirme der Firma MDT im Gastronomiebereich, als auch an den Ticketschaltern aufgestellt um seinen Besuchern gleichermaßen Sonnen- als auch Regenschutz bieten zu können.

TIMELY SUN PROTECTION

In 1913, the Natural History Museum opened in sunny Los Angeles. Since then it has undergone several modifications including an addition in 2011 of an entire hall specifically for Dinosaurs! They knew that they were going to have a significant increase in visitor traffic and decided to find a way to provide those visitors with adequate sun and rain protection in their restaurant and ticketing areas. Our beautifully designed umbrellas were a perfect fit. They're Dino-Mite!

TYP / GRÖSSEN TYPE / DIMENSIONS

8 Großschirme
Typ E, verschiedene Mastlängen
Größe: 5 x 5 m
1 Schirm
Typ SA
Größe: 3 x 3 m

8 large umbrellas
Type E, different pole length
Size: 5 x 5 m
1 umbrella
Type SA
Size: 3 x 3 m

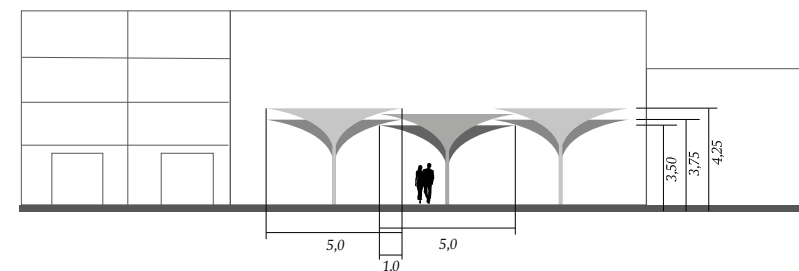

NATURAL HISTORY MUSEUM - USA

LOS ANGELES
2013



MDT-tex®
Membranes & Structures

SONNEN- UND REGENSCHUTZ IN EINEM SUN AND RAIN PROTECTION TOGETHER



01_ Ansicht von oben, geöffnete Schirme.
Aufnahme durch die Glasscheibe des Museums.
Top view opened umbrella
Shot through the glass of the museum..

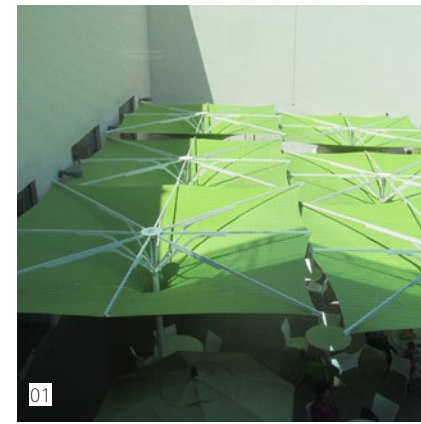

GRÜN WIE DIE NATUR

Um die Sonnenschirme perfekt in die Natur einzugliedern, wurden die neuen Schirme mit dem grünen, blätterfarbigen Acrylstoff MDT-tex 300 bezogen. Durch die Herstellung der farbechten Acrylfasern werden die Farben schon im Spinnprozess koloriert. Dabei schließen die Fasern die Farbpigmente in ihrem Inneren ein. Das Resultat: eine sehr hohe Lichtechtheit und UV-Beständigkeit.

GREEN AS THE NATURE

To perfectly integrate the umbrellas in nature, the new umbrellas were covered with the "green leaves" colored acrylic fabric. The pigment is spun into the acrylic fibers during the production process allowing for vibrant colors and resistance to fading which is a common result of constant contact with UV Rays. These structures are not only inviting to guests but are also built to outlast the elements, unlike our ancient lizard friends.



KONSTRUKTIONSDETAILED. CONSTRUCTION DETAILS

02_ Seitenarmschirm Typ SA
Sondergröße für
Informationsstände
Sidearm umbrella, type SA with
special size for information booths

03_ Installationsort am Museum
Installation at the museum.

04_ Verankerung - Standardausführung
(Klappadapter mit unterirdischem
Wasserablauf)
Anchoring - standard
(foldable adapter with underground
drainage).

05_ Verankerung - Sonderausführung
(Klappadapter mit Sonderhöhe und
unterirdischem Wasserablauf)

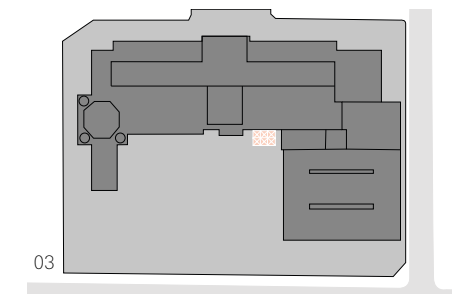
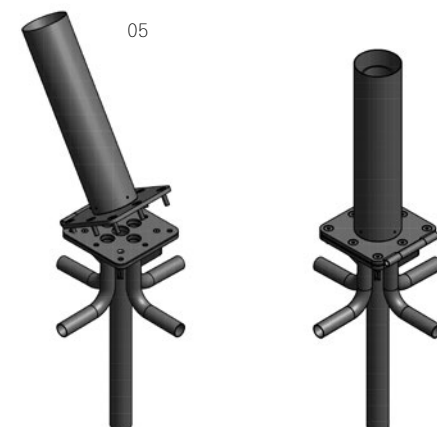
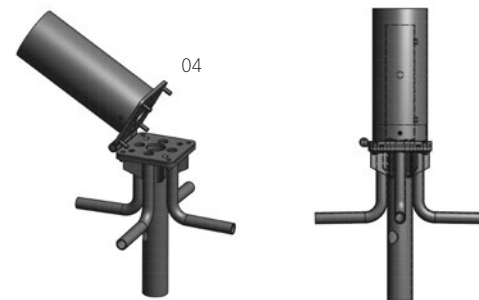

KOMPETENZEN EXPERTISE

DAS UNTERNEHMEN MDT.
MDT - THE COMPANY.

MDT gestaltet, fertigt und liefert weltweit besonders innovative und hochwertige Sonnenschutzsysteme, Membrankonstruktionen und maßgeschneiderte Produkte für textile Outdoor-Architektur.

Das Unternehmen führt den gesamten Fertigungsprozess in modernsten eigenen Werken an internationalen Standorten durch und garantiert so höchste Qualität für innovative Produkte bei absoluter Liefersicherheit.

MDT designs, manufactures, and supplies innovative, high-quality sun protection systems, membrane constructions, and custom-made products for outdoor textile architecture to customers all over the world.

The company carries out the entire production process in its own cutting-edge factories at international locations. This guarantees the highest quality for innovative products and ensures absolute supply security.

MDT GMBH
INDUSTRIESTRASSE 4
74736 HARDHEIM
GERMANY
TEL.: +49-6283-22 17-0
INFO.DE@MDT-TEX.COM

MDT AG
RHEINBLICKSTRASSE 6
8274 TÄGERWILEN
SWITZERLAND
TEL.: +41-71-666-8282
INFO.CH@MDT-TEX.COM

MDT INC.
971 WEST DOGWOOD TRAIL
30290 TYRONE, GA
USA
TEL.: +1-770-631-9074
INFO.US@MDT-TEX.COM

MDT BALTIC SIA
EZERMALAS IELA 6
1006 RIGA
LATVIA
TEL.: +371-6718-5464
INFO.LV@MDT-TEX.COM

WWW.MDT-TEX.COM