

PROJEKT / PROJECT	ORT / LOCATION	KUNDE / CLIENT	AGENTUR / AGENCY	INSTALLATION	JAHR / YEAR
BOHEME BAR	HOUSTON, USA	BOHEME CAFE & WINE BAR	MDT	TYPE E 6 X 6 M & T 4 X 4 M	AUGUST 2012
BOHEME BAR	HOUSTON, USA	BOHEME CAFE & WINE BAR	MDT	TYPE E 6 X 6 M & T 4 X 4 M	AUGUST 2012



AUSSERGEWÖHNLICHES AMBIENTE

EXCEPTIONAL AMBIANCE

FRISCH RENOVIERT

Das renovierte historische Gebäude in dem malerischen und lebhaften Stadtteil Montrose wird von einem 6.000 Quadratmeter großen Garten mit Shona Steinskulpturen aus Zimbabwe geschmückt. Innen, authentisch Stahlfensterrahmen, original Ziegelwände, gemütlichen Sofas und antiken Lampen aus Deutschland, Frankreich und England arrangieren sich zu einer feinen Atmosphäre. In dem Außenbereich mischen sich Metall-, Holz-, Steinelemente zu einem eigenständigen Look.

NEWLY RENOVATED

The renovated historic building in the picturesque and lively neighborhood Montrose is surrounded by a 6,000 square feet garden with Shona stone sculptures from Zimbabwe. Inside, authentic steel window frames, original brick walls, comfy sofas, and antique lamps from Germany, France, and England create a fine atmosphere. Outside, metal, wood, and stone elements blend into an independent look.

TYP / GRÖSSEN TYPE / DIMENSIONS

1 Großschirm
Typ E (Tulpenschirm)
Größe: 6 x 6 m

4 Großschirme
Typ T
(Teleskopschirm)
Größe: 4 x 4 m & 0 4 m

1 large umbrella
Type E (tulip umbrella)
Size: 6 x 6 m

4 large umbrellas
Type T
(telescopic umbrella)
Size: 4 x 4 m & 0 4 m



BOHEME CAFE & WINE BAR - USA

HOUSTON 2012

SONNENSCHUTZ IM BESONDEREN FLAIR SUN PROTECTION WITH A SPECIAL FLAIR



01 _ Gestellverbindungen.

02 _ Außenbereich klassisch geplant.
Outdoor classically planned



KLASSISCHER SONNENSCHUTZ

Im Außenbereich der Boheme Bar wurden 4 Teleskopschirme des Typs T in der Größe 4 x 4 m / Ø 4 m harmonisch und zum Nutzen der Gäste integriert. Die klassische Form des Schirms passt sich dem äußeren Erscheinungsbild der Bar an. Der elegante Sonnenschutz des Typs T ist eine der begehrtesten Schirmtypen im Gastronomiebereich und lässt keine Wünsche offen denn der Teleskopschirm kann mit einer Vielfalt von Zubehör versehen werden und bietet z.B. auf Wunsch indirekte Beleuchtung, Heizelemente oder Sound an. Außerdem wurde ein Tulpensschirm in der Größe 6 x 6 m installiert, der sich perfekt ins Ambiente einpasst da er trichterförmig nach oben geöffnet ist und somit nicht nur Schatten spendet sondern auch das Regenwasser auffängt und in der Mitte des Mastes in die Drainage abführen kann.

CLASSIC SUNSHADE

Outside the Boheme Bar, 4 telescopic umbrellas were integrated harmoniously for the benefit of guests. The classic shape of the screen adjusts to the appearance of the bar. The elegant sun protection from the Type-T is one of the most sought-after screen types in the restaurant sector and leaves nothing to be desired because the telescopic umbrella can be fitted with a variety of accessories and features such as lighting, heating elements, or sound systems. In addition, a 20 foot squared tulip shade was installed, which integrates perfectly because it is open upwards like a funnel and thus does not only create shade but also collects the rain water and channels it through the middle of the mast into the drainage system.

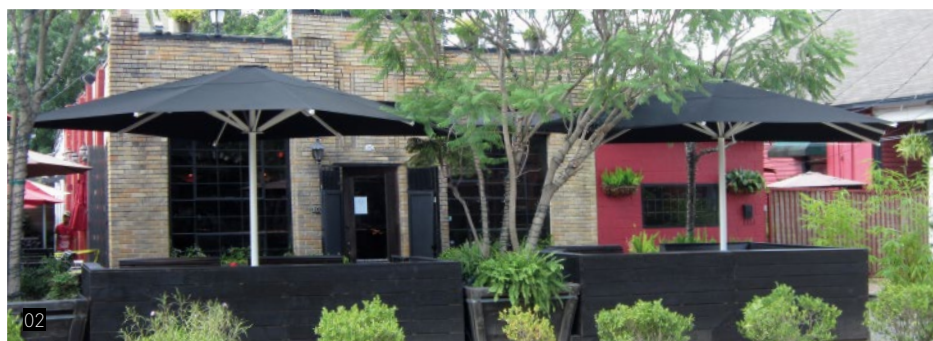

KONSTRUKTIONSDETAILED. CONSTRUCTION DETAILS

03 _ Verankerung Typ T
(mit klappbaren Adapter).
Anchoring-Type T
(with foldable adapter).

04 _ Verankerung Typ E
(mit unterirdischem Wasserablauf).
Anchoring-Type E
(with underground drainage).

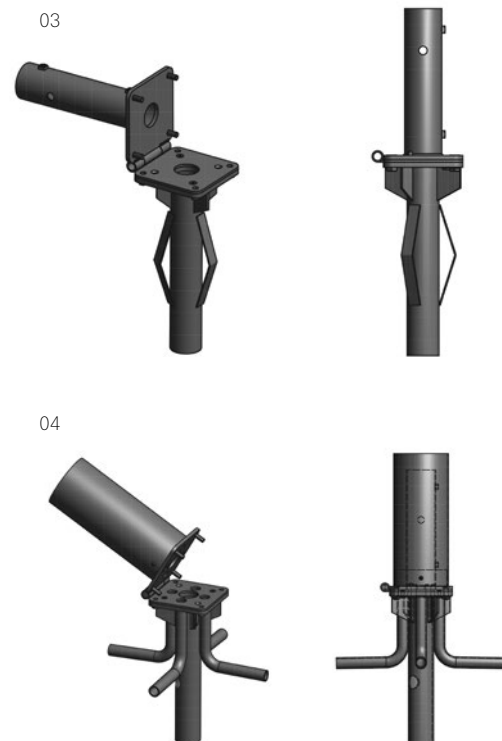

KOMPETENZEN EXPERTISE

DAS UNTERNEHMEN MDT.
MDT - THE COMPANY.

MDT gestaltet, fertigt und liefert weltweit besonders innovative und hochwertige Sonnenschutzsysteme, Membrankonstruktionen und maßgeschneiderte Produkte für textile Outdoor-Architektur.

Das Unternehmen führt den gesamten Fertigungsprozess in modernsten eigenen Werken an internationalen Standorten durch und garantiert so höchste Qualität für innovative Produkte bei absoluter Liefersicherheit.

MDT designs, manufactures, and supplies innovative, high-quality sun protection systems, membrane constructions, and custom-made products for outdoor textile architecture to customers all over the world.

The company carries out the entire production process in its own cutting-edge factories at international locations. This guarantees the highest quality for innovative products and ensures absolute supply security.

MDT GMBH
INDUSTRIESTRASSE 4
74736 HARDHEIM
GERMANY
TEL.: +49-6283-22 17-0
INFO.DE@MDT-TEX.COM

MDT AG
RHEINBLICKSTRASSE 6
8274 TÄGERWILEN
SWITZERLAND
TEL.: +41-71-666-8282
INFO.CH@MDT-TEX.COM

MDT INC.
971 WEST DOGWOOD TRAIL
30290 TYRONE, GA
USA
TEL.: +1-770-631-9074
INFO.US@MDT-TEX.COM

MDT BALTIC SIA
EZERMALAS IELA 6
1006 RIGA
LATVIA
TEL.: +371-6718-5464
INFO.LV@MDT-TEX.COM

WWW.MDT-TEX.COM