MDT-tex
BEDIENUNGSANLEITUNG
USER GUIDE

TYP TK / TYPE TK



MDT-tex[®]

Membranes & Structures

_ Verpackungsinhalt / package contents

_ Sicherungsanweisungen / safety instructions

_ Aufbauanleitung / instruction manual

01

Verankerungen / anchorings

02

nicht klappbar / not foldable

_ Bodenhülsen / ground tube

_ Rahmenständer / frame base

klappbar / foldable

_ Bodenhülsen / ground tube

_ Rahmenständer / frame base

Bedienung / user guide

_ Schirm / umbrella

03 04 05 06 07 08 09

Empfehlungen / recommend

10

Weitere Informationen finden Sie unter www.mdt-tex.com

Further information at www.mdt-tex.com



VERPACKUNGSIHALT

PACKAGE CONTENT

1 x Schirmband - Artikelnr.: ZB10.111 / straps- order-NO.: ZB10111 ①

1 x Schirm / umbrella ②

1 x Sicherungsbolzen / safety bolt ③

1 x Kurbel Artikelnr.: 00663 / crank - order-no. 00663 ④

ZUBEHÖR

ACCESSORIES

Bodenhülse / ground tube

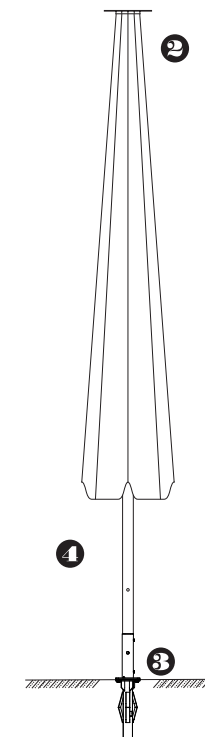
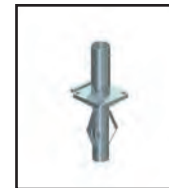

Sicherheitshinweis:

Dieser MDT-Schirm Typ TK ist bis zu Windlasten von 100 km/h (10 Beaufort) ausgelegt. Dieser Schirm darf aber nur ausschließlich mit den von MDT vorgesehenen Bodenverankerungen bzw. Ständern aufgestellt werden. Bei aufkommenden Wind / Böen muß der Schirm unverzüglich nach Beschreibung geschlossen werden und mit dem Schirmband gesichert werden. MDT übernimmt keine Haftung für Schäden, die durch eine Verwendung des Schirmes entgegen den Anweisungen in der Bedienungsanleitung steht.

Installationshinweis:

Der Abstand der Schirme sollte min. 20 cm betragen. Den entsprechenden Abstand der Bodenhülsen entnehmen Sie bitte der Tabelle. Sollte der Sicherungsbolzen des Schirmes nach Einbau nicht mehr in das vorgesehene Loch in den Schirmmast passen, kann dieses erneut durch den Mast gebohrt werden. Auf keinen Fall dürfen die Schirme ohne Sicherungsbolzen betrieben werden.

#1 Quadratischer Schirm:

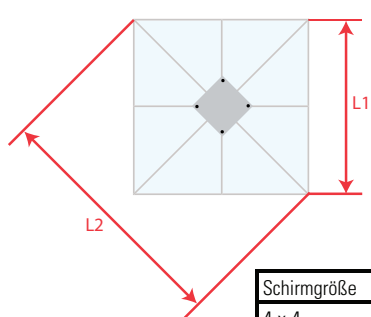

#1 Runder Schirm (8-Eck):

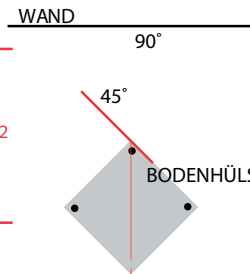
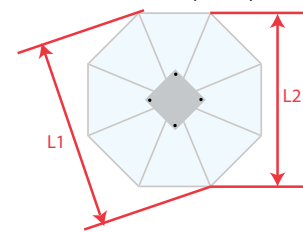

Schirmgröße	L1	Abstand der Hülsen	L2	Abstand der Hülsen
4 x 4	400 cm	430 cm	565 cm	595 cm
4 x 5	400/500 cm	430/530 cm	640 cm	670 cm
ø 5 m	500 cm	530 cm	462 cm	492 cm
5 x 5	500 cm	530 cm	707 cm	737 cm
ø 6 m	600 cm	630 cm	554 cm	584 cm
6 x 6	600 cm	630 cm	848 cm	878 cm
4 x 6	400/600 cm	430/630 cm	721 cm	751 cm
5 x 6	500/600 cm	530/630 cm	781 cm	811 cm
ø 7 m	700 cm	730 cm	676 cm	706 cm
7 x 7	700 cm	730 cm	990 cm	1020 cm
ø 8 m	800 cm	830 cm	773 cm	803 cm

Abstand der Bodenhülse (mittig)

Safety Instruction:

The MDT-umbrella Type TK is good for windy conditions up to 100 km/h (10 Beaufort), but it may only be set up with bases which are recommended by MDT. In case of upcoming wind, the umbrella must be closed and fixed with the ribbon immediately. MDT does not assume liability for any damages caused by the use of the umbrella contrary to the instruction manual.

Installation Instruction:

The distance between each umbrella should be at least 20 cm. The corresponding distance between the ground anchors, please find in the chart. In case, after mounting the safety pin does not fit in the whole, which was designed for it in the mast, anymore, it can be drilled again by hand. Please never use the umbrellas without the safety pin!

#1 square umbrella

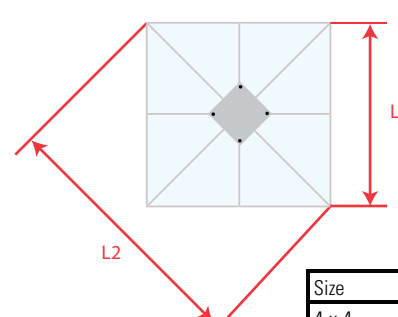

#1 round umbrella (octagonal)

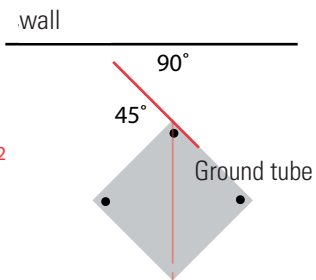
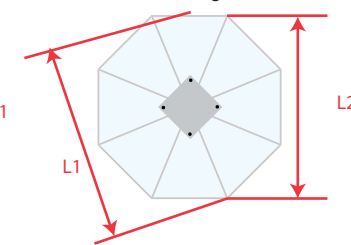

Size	L1	Distance Ground tube	L2	Distance Ground tube
4 x 4	400 cm	430 cm	565 cm	595 cm
4 x 5	400/500 cm	430/530 cm	640 cm	670 cm
ø 5 m	500 cm	530 cm	462 cm	492 cm
5 x 5	500 cm	530 cm	707 cm	737 cm
ø 6 m	600 cm	630 cm	554 cm	584 cm
6 x 6	600 cm	630 cm	848 cm	878 cm
4 x 6	400/600 cm	430/630 cm	721 cm	751 cm
5 x 6	500/600 cm	530/630 cm	781 cm	811 cm
ø 7 m	700 cm	730 cm	676 cm	706 cm
7 x 7	700 cm	730 cm	990 cm	1020 cm
ø 8 m	800 cm	830 cm	773 cm	803 cm

Distance Ground tube (middle)

Kombination (Z-teilig) E4 + A7 für Schirme Typ T bei 6 m
 combination (two-part) E4 + A7 for umbrellas type T at 6 m

Einbauteil built-in part No	Klappadapter fold away adapter No	a mm	t1 mm	rd mm	hr mm	he mm	gh mm	Schrauben screws	Artikelnr. part no.
E4	A7	300	15	101,6	800	784	826	2x M10 + 8x M16	01951-D

Klappadapter A7
fold away adapter A7

Einbauteil E4
built-in part E4

Weitere Informationen über den Einbau s. allgemeines Übersichtblatt Einbauteil 300x300 mm bzw. Klappadapter 300x300 mm
 informations about required size of concrete see sheet for built-in part 300x300 mm and sheet for fold away adapter 300x300 mm

E4 + A7 klappbar Mast Ø 100 mm

MDT-tex®
 Membranes & Structures

Quelle: ZUR-ENG-0017856 09/01/2012

Klappadapter No.7 ca. 21 kg

t1 6 mm
 t2 15 mm
 h 400 mm
 gh 421 mm
 rd 114,3 mm
 a 300 mm

Art.-Nr. 01951-D
 Klappadapter Typ 100 (Typ T, Grundplatte 300x300)

MDT-tex®		Modell-Nr. 111	Gezeichnet 20.11.12
Hersteller: Membrane Structures AG		Hersteller: Membrane Structures AG	Hersteller: Membrane Structures AG
Standort: 11,11,11,11,11,11,11,11		VK Klappadapter No.7	
ZUR-ENG-0013852		Blatt AS	

Einbauteil E4 - ca. 20,5 kg

t 15 mm
 h 800 mm
 gh 815 mm
 rd 101,6 mm
 a 300 mm

Art.-Nr. 02887-D
 Einbauteil Typ 100 (Typ T, Grundplatte 300x300 mm)

MDT-tex®		Modell-Nr. 111	Gezeichnet 20.11.12
Hersteller: Membrane Structures AG		Hersteller: Membrane Structures AG	Hersteller: Membrane Structures AG
Standort: 11,11,11,11,11,11,11,11		Einbauteil No. E4 Art. 02887-D	
ZUR-ENG-0017856		Blatt AS	

DIN 934 M16-9
 8 Stück

DIN 934 M10-8
 4 Stück

Art.-Nr. 10-50-107-00

MDT-tex®		Modell-Nr. 111	Gezeichnet 21.09.12
Hersteller: Membrane Structures AG		Hersteller: Membrane Structures AG	Hersteller: Membrane Structures AG
Standort: 11,11,11,11,11,11,11,11		Bodenhülse Typ T-100/150 (Standard)	
ZUR-ENG-0017856		Blatt AS	

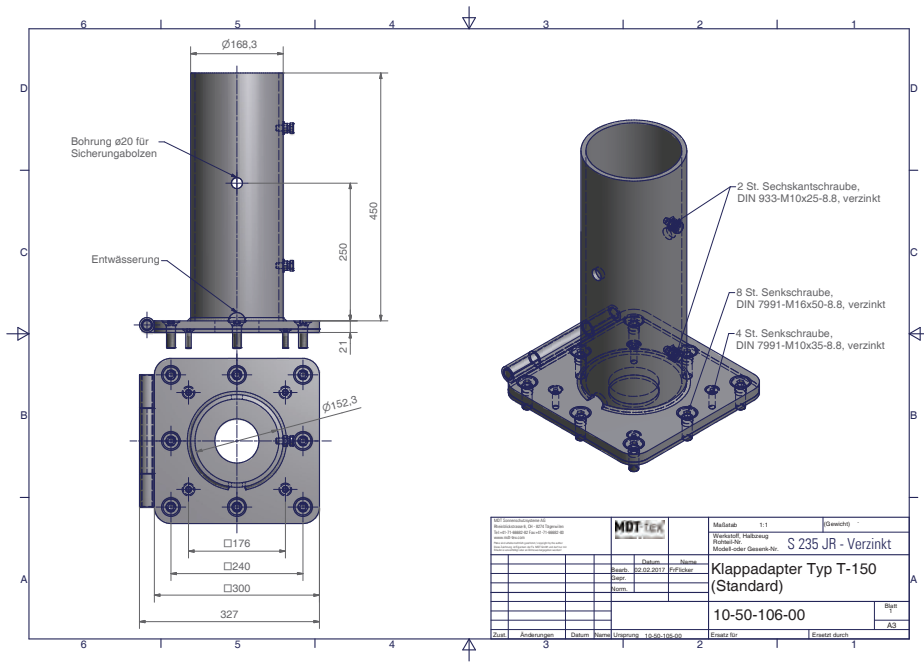

03
SCHIRMBAND LÖSEN.
OPEN THE RIBBON.

04
STREBEN LEICHT NACH
AUSSEN ZIEHEN.
**SLIGHTLY MOVE STRUTS
OUTWARDS.**

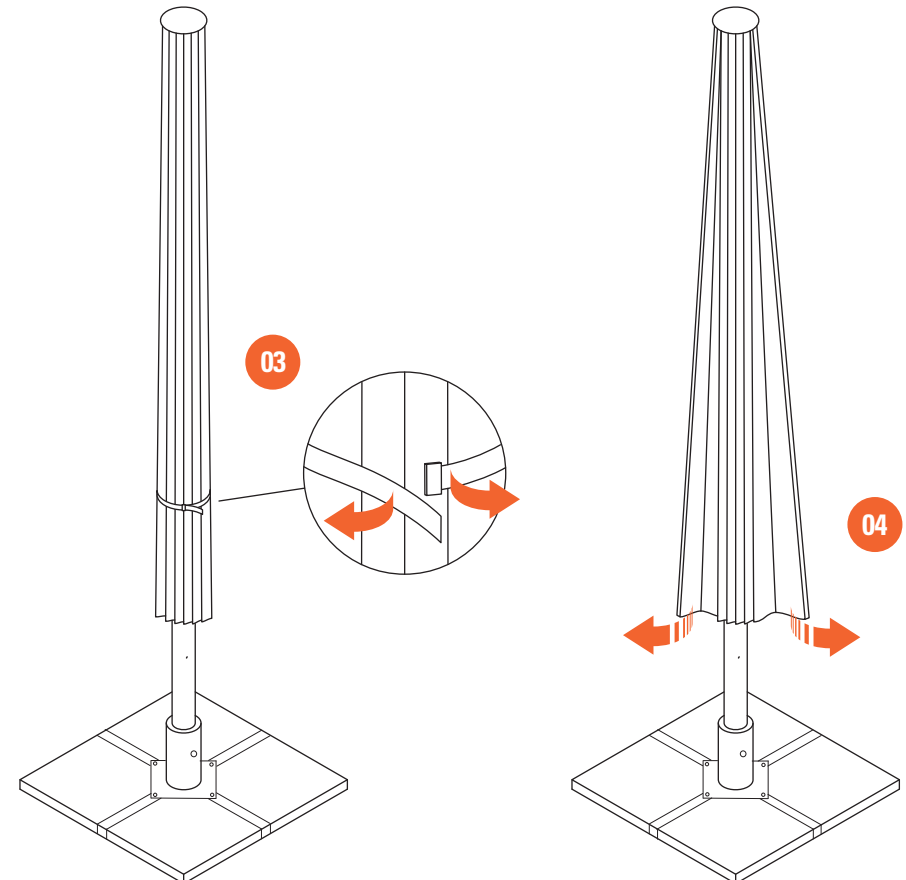

05

KURBEL EINSTECKEN UND IM UHRZEIGERSINN DREHEN.
INSERT THE CRANK HANDLE AND TURN IT IN CLOCKWISE DIRECTION.

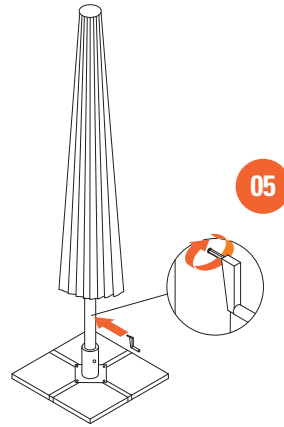

05

06

SCHIRM VOLLSTÄNDIG ÖFFNEN - NICHT ÜBERDREHEN.
COMPLETELY OPEN THE UMBRELLA. BE CAREFULLY DO NOT OVERCRANK.

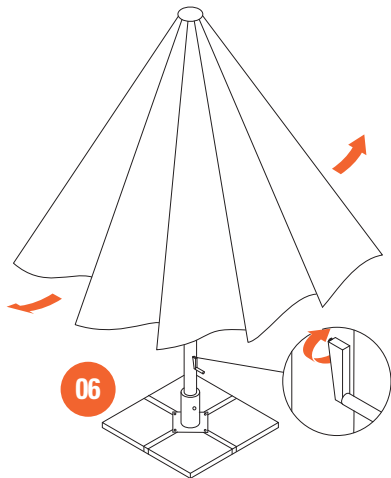

06

07

KURBEL VON GEÖFFNETEM SCHIRM ENTFERNEN.
REMOVE THE CRANK HANDLE.

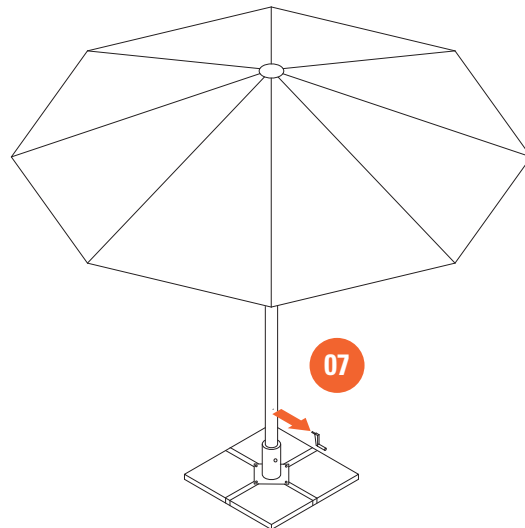

07

08

SCHLIESSEN DES SCHIRMS
CLOSING OF THE UMBRELLA

Die Handkurbel in den Schirmmast stecken und gegen den Uhrzeigersinn drehen - sofern notwendig, Streben mit der Hand an den Mast legen (1). Nach dem Schließen Stoffbahnen einzeln zwischen den Streben hervorziehen (2). Membran ordnungsgemäß falten und mit Schirmband sichern (3). *Der Stoff darf nicht im Wind flattern.*

Insert the crank and turn it against the clock; if necessary, directly touch the ribs to the pole by hand (1). Pull fabric out from in between spokes, tightly warp fabric around the umbrella and secure it again with the strap (2/3).

The fabric must not flutter in the wind.

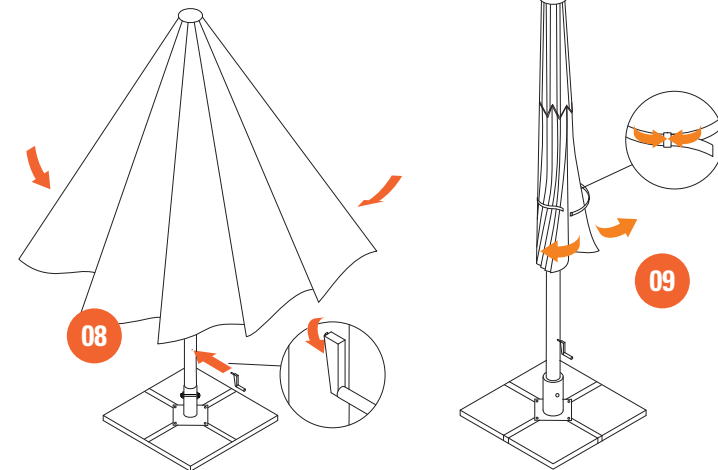

08

09



1

2

3

WIR EMPFEHLEN**Schutz der Membran:**

Ziehen Sie über Nacht die Schutzhülle über den Schirm, um die Membran vor Windflattern und unnötigen Verschmutzungen zu schützen.

Laubentfernung:

Entfernen Sie Laub von dem Schirm, denn Laubfarbstoffe die in die Beschichtung und Faser einwandern, können kaum entfernt werden.

Reinigen / Waschen:

Leichte Verschmutzungen können mit einem weichen feuchten Tuch entfernt werden. Bei größeren Verschmutzungen kann die Membran in einer Industriewaschmaschine gewaschen werden -> Vor dem Waschen müssen die oberen Haken der Schirmbezüge mit Kabelbindern zusammengebunden werden. Dabei dürfen die Haken auf keinen Fall mit einem Handtuch abgebunden werden, da sonst im oberen Bereich des Schirmbezuges ein Schmutzrand zurückbleibt. Das Waschen in einem Sack ist nicht notwendig. Die Schirmbezüge können lose in die Waschmaschine eingelegt werden.

Maschinenfüllung

max. 2/3

Waschmittel

leichte Seifenlauge

Achtung

keine Bleichmittel, keine Fleckensalze oder sonstige chemische Reiniger

Temperatur

max. 28° C - höhere Temperaturen zerstören das Gewebe

Trocknung

keine Maschinentrocknung, nur Lufttrocknung

-> Membran im leicht feuchten Zustand auf das Gestell ziehen, um Knitter und Falten zu vermeiden.

WE RECOMMAND**Cover-Protection:**

At night, pull a protection cover over the umbrellas to protect it from strong winds and dirt.

Litter removal:

Remove leaves from the cover, because leaf pigments that migrate into the coating and fiber, can hardly be removed.

Cleaning / Washing:

First of all try to clean the cover with a soft and wet scarf in order to remove the dirt. If that does not help, the cover can be cleaned by an industrial washing machine. Please note: Remove the upper hooks and bond it together with a cable connector. The covers can be put lose in the washing machine without fixations.

Filling machines

max. 2/3

Detergent

mild soap solution

Attention

No bleach, no salts or other chemical stain cleaner

Temperature

max. 28 ° C - higher temperatures will destroy the cover

Drying

No machine drying, air drying only

-> Pull the membrane slightly moist on the rack, to avoid creases and wrinkles.

DEUTSCHLAND GERMANY

MDT SONNENSCHUTZSYSTEME GMBH

INDUSTRIESTRASSE 4
74736 HARDHEIM
GERMANY

TEL.: +49 - 62 83 - 22 17 - 0
FAX: +49 - 62 83 - 22 17 - 900

INFO.DE@MDT-TEX.COM



MDT-tex[®]

Membranes & Structures
www.mdt-tex.com