

// EVENT SYSTEM



TYP EV TENSILATION

MODULARE
EVENTÜBERDACHUNG

GESTELL

FARBEN

— Anthrazit matt DB 703

MECHANIK

— Selbstsichernde Leiste mit
doppeltem Zugsystem

BEZÜGE

MDT-TEX 260 FR

— (Polyester - brandhemmend)

Weitere auf Anfrage

VERANKERUNGEN

BODENHÜLSE

— Typ 080 mit integriertem
Wasserablauf

STAHLANKER

— Typ 080

SELBSTJUSTIERENDES
BODENSYSTEM

// MASSE UND DATEN

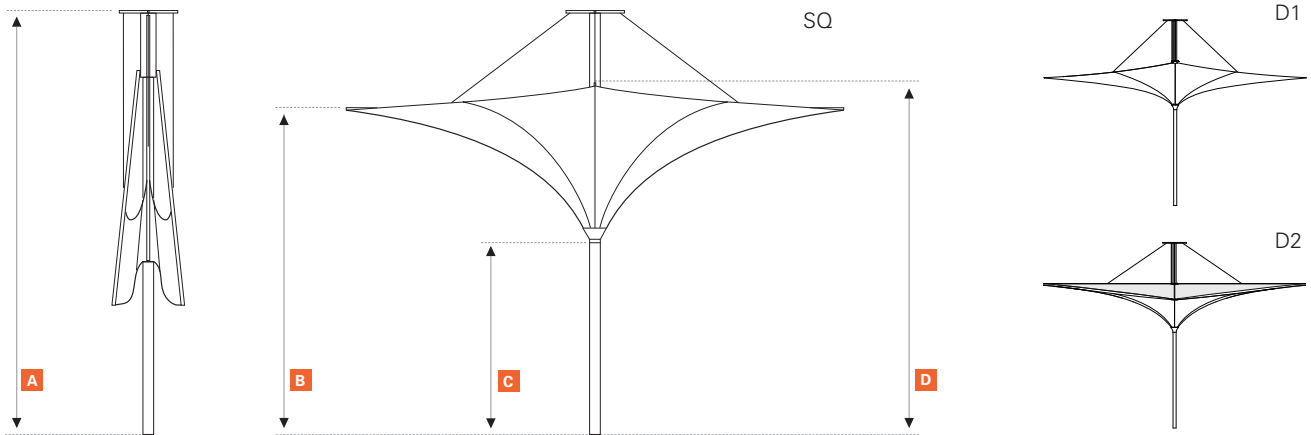

GRÖSSE IN M

*alle Maßangaben ca.

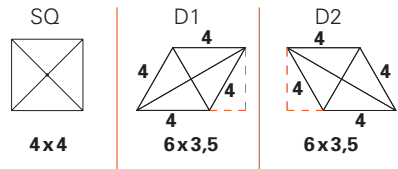

GEWICHT

Schirm mit Verpackung in kg	43,3	45	44,8
Schirm ohne Verpackung in kg	37,3	38	37,8
Gestell in kg	28,8	29,5	29,3
Bezug in kg	4	4	4
Meshgewebe (kg)	4,5	4,5	4,5

GESCHLOSSENER SCHIRM

A Höhe geschlossen in cm	457,6	480	480
---------------------------------	-------	-----	-----

GEÖFFNETER SCHIRM

A Höhe geöffnet in cm	457,6	480	480
C Höhe bis zum Trichter	250	250	250
B Unterste Strebenhöhe in cm	330	330	330
D Höchste Strebenhöhe in cm	370	370	370

VERPACKUNGSMASSE

Maße der Kartonage in cm	40x40x360	40x40x390	40x40x390
Überlänge des Mastes in cm	100	90	90

ZUBEHÖR

Flooring System (*1) Artikelnummer			
Bodenhülse mit Muffenadapter (*2) Artikelnummer	Typ 080	Typ 080	Typ 080

alle Größen- und Gewichtsangaben sind Annäherungen.

(*1)

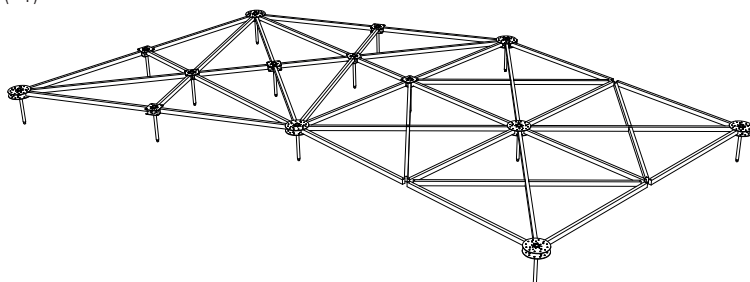

(*2)

