

PROJEKT / PROJECT	ROPE PANEL INSTALLATION	ROPE PANEL INSTALLATION	ORT / LOCATION	ABU DHABI, VEREINIGTE ARABISCHE EMIRATE ABU DHABI, UNITED ARAB EMIRATES	KUNDE / CLIENT	DMT ABU DHABI DMT ABU DHABI	ARCHITEKT / ARCHITECT	CBT ARCHITECTS BOSTON CBT ARCHITECTS BOSTON	INSTALLATION	ROPE PANEL ROPE PANEL	JAHRE / YEAR	2021 2021
-------------------	-------------------------	-------------------------	----------------	--	----------------	--------------------------------	-----------------------	--	--------------	--------------------------	--------------	--------------



#### DREIDIMENSIONALES SEILWEBEN TEXTILE ARCHITEKTUR AUS NATURFASERN

Die einzelnen Wandelemente bestehen aus mehr als 10 Seiltafeln auf einem Meter Breite. Die besondere Optik und der individuelle Schattenwurf entstehen durch das dreidimensional gewebte Naturseil, das auf einer 3D-Webmaschine zu den einzelnen Paneelen verwoben wird. Der Vorteil des automatisierten Webens liegt in der schnellen Produktion und effizienten Konstruktion. So können große Flächen mit nachhaltigen Seilen in kürzerer Zeit gewebt werden. Die speziellen Strukturen haben an den Armen an dieser Stelle unterschiedliche Ausladungen, so dass vor allem für einen optimalen Schattenwurf um die Mittagzeit gesorgt ist.

**THREE DIMENSIONAL ROPE WEAVING  
TEXTILE ARCHITECTURE FROM NATURAL FIBRES**  
The individual wall elements have more than 10 rope panels on one meter width. The special look and the individual shadows are created by the three-dimensional woven natural rope, which is woven into the individual panels on a 3D weaving machine. The advantage of the automated weaving can be seen in the fast production and efficient construction. Thus, large areas can be woven by sustainable ropes within a shorter time. The special structures have different projections at the arms at this place, so that above all for an optimal shade throw around the midday time is provided.

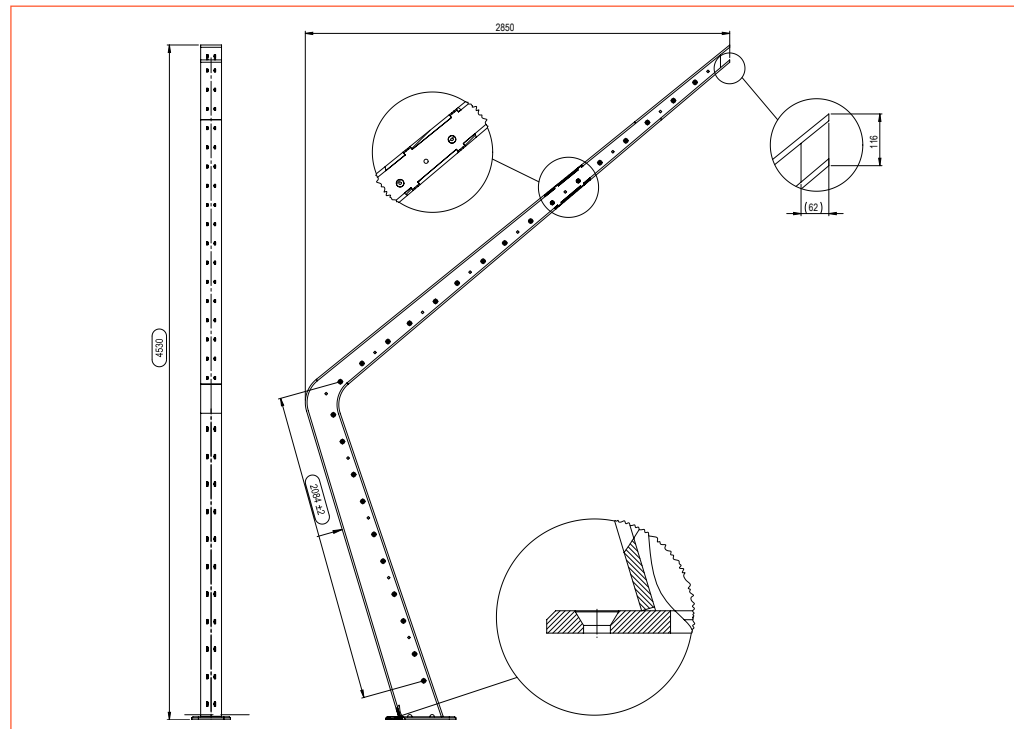

SEITENWÄNDE - VEREINIGTE ARABISCHE EMIRATE  
SIDEWALLS - UNITED ARAB EMIRATES

ABU DHABI  
2021



# FUTURISTISCHE SEITENWÄNDE



01 Ansicht von hinten.  
View from behind.



## AUFBAU INSTALLATION

- 02 Gekragter Stahlarm.  
Cantilever arm.
- 03 Skizzenplan.  
Sketch plan.

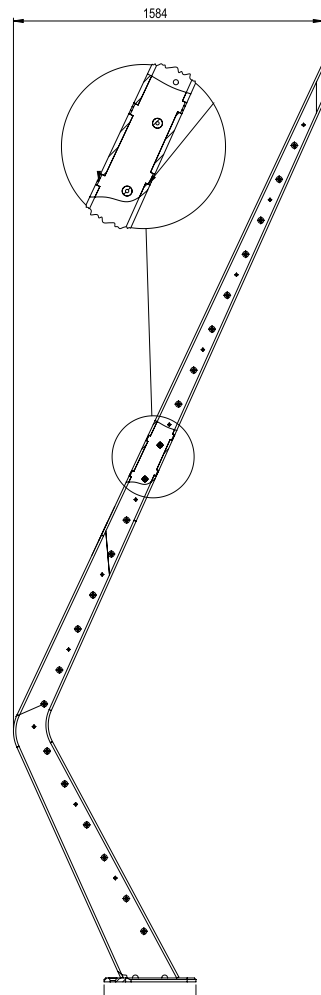

03

## DETAILS DETAILS

- 05 Bodenverankerung Skizze.  
Ground anchoring sketch.
- 06 Verankerung.  
Stay.

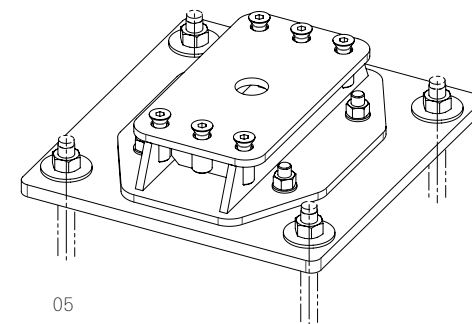
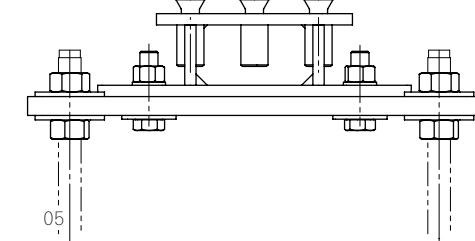
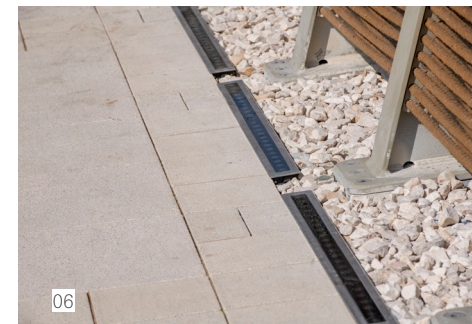
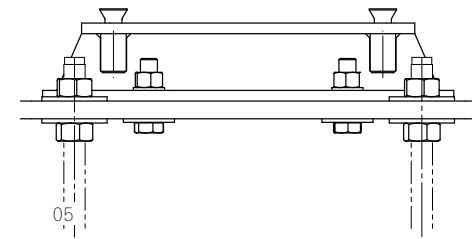

# KOMPETENZEN EXPERTISE

DAS UNTERNEHMEN MDT.  
MDT - THE COMPANY.

MDT gestaltet, fertigt und liefert weltweit besonders innovative und hochwertige Sonnenschutzsysteme, Membrankonstruktionen und maßgeschneiderte Produkte für textile Outdoor-Architektur.

Das Unternehmen führt den gesamten Fertigungsprozess in modernsten eigenen Werken an internationalen Standorten durch und garantiert so höchste Qualität für innovative Produkte bei absoluter Liefersicherheit.

MDT designs, manufactures, and supplies innovative, high-quality sun protection systems, membrane constructions, and custom-made products for outdoor textile architecture to customers all over the world.

The company carries out the entire production process in its own cutting-edge factories at international locations. This guarantees the highest quality for innovative products and ensures absolute supply security.

MDT GMBH  
INDUSTRIESTRASSE 4  
74736 HARDHEIM  
GERMANY  
TEL.: +49-6283-22 17-0  
INFO.DE@MDT-TEX.COM

MDT AG  
RHEINBLICKSTRASSE 6  
8274 TÄGERWILEN  
SWITZERLAND  
TEL.: +41-71-666-8282  
INFO.CH@MDT-TEX.COM

MDT INC.  
971 WEST DOGWOOD TRAIL  
30290 TYRONE, GA  
USA  
TEL.: +1-770-631-9074  
INFO.US@MDT-TEX.COM

MDT BALTIC SIA  
EZERMALAS IELA 6  
1006 RIGA  
LATVIA  
TEL.: +371-6718-5464  
INFO.LV@MDT-TEX.COM

WWW.MDT-TEX.COM