

---

# MDT-tex

# Architectural Line

TULPENSCHIRM TYP E

DOPPELMEMBRANSCHIRM TYP AV

SHADE STRUCTURE TYP EV

SHADE STRUCTURE TYP SHP

SHADE STRUCTURE TYP SHT

**MDT-tex**<sup>®</sup>

Membranes & Structures

[www.mdt-tex.com](http://www.mdt-tex.com)



UNTERNEHMEN

—

PRODUKTE

TYP E

TYP AV

TYP EV

TYP SHP

TYP SHT

—

VERANKERUNGEN

—

STOFFE

—

KONTAKT



Als mittelständisches Unternehmen aus dem schweizerischen Tägerwilen und dem baden-württembergischen Hardheim eröffnen wir mit unseren hochwertigen Sonnenschutzsystemen attraktive Lebensräume im Freien. Seit mehr als 20 Jahren bildet die hauseigene Entwicklung und Produktion die Basis unserer weltweiten Tätigkeit. Mehr als 20.000 m<sup>2</sup> Produktions- und Lagerflächen ermöglichen es uns, flexibel auf Kundenwünsche zu reagieren.

Unser Name Membran-Design-Technik ist Programm: Mit großem technischem Know-how setzen wir anspruchsvolles Design in exzellenter Qualität um. Weltweit schätzt man unsere einzigartigen Produkte wegen ihrer Form und Funktion. Man genießt Freiräume, die wir weit über das Produkt Schirm hinaus bieten: textile Outdoor-Architektur.

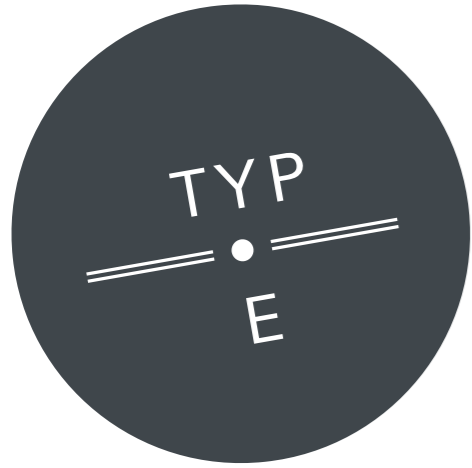

## NEU MOTORISIERUNG ÜBER SOLARPANELS

- Öffnen und Schließen mittels Handkurbel oder elektrisch
- Einfache Verankerung mittels Klappadapter
- Technisch einfacher Austausch der Membran
- Windsicher bis zu 60 km/h (mit geeigneter Bodenverankerung)
- Vandalismussicher mit Cladding-Ausführung

### Größen

4x4m / 5x5m / 6x6m

Ø 4m / Ø 5m / Ø 6m

bis zu

16 x 16 m



## TULPENSCHIRM

Das ständig weiterentwickelte Produkt MDT-Tulpenschirm kann frei gestaltet werden, als Designunikat, künstlerisch in der Gruppe oder als besondere Markenpräsentation. Viele Effekte ermöglichen neue Erlebens- und Erlebnisplattformen. Atmosphärisch beleuchtet, in jeder Farbe, individuell bedruckbar, bereichert der Tulpenschirm Events, öffentliche wie auch private Anlässe. Für Food- und Beautypromotions zusätzlich auch mit Duftemission. Das Regenwasser fließt zwischen Mast und Plexiglas ab und kann je nach Gegebenheit entweder per Drainage in das Erdreich oder in der mobilen Variante oberirdisch abgeleitet werden.

- Automatisch entfalt- und verschließbar
- Regenablauf





TYP E  
TULPEN-  
SCHIRM



GESTELL

Streben aus Aluminium-Rechteckprofilen 40x20x2 - 50x20x3 mm, Mast aus Aluminium-Rundrohrprofil ø100x5 mm, Aluminium-Teleskoprohr, ø80x3 mm, Doppelmast mit Wasserablauffunktion. Schirmkränze aus Aluminium mit U-Profilen zur Aufnahme der Schirmstreben, Gestell pulverbeschichtet (Polyesterpulver ca. 80 µ).

- Weiß RAL 9010
- andere RAL-Farben auf Anfrage

MECHANIK

Teleskopmechanismus absolut wartungsfrei, im Mast liegendes Getriebe mit Gewindeschraube, leichtes Öffnen und Schließen des Schirmes mittels Handkurbel.

BEZUG

MDT-tex® 260FR  
(100% Polyestergerewebe mit beidseitiger Acrylatbeschichtung), Gewicht ca. 260g/m<sup>2</sup>, Wassersäule über 700 mm, schwer entflammbar nach California T19. CERF Categoria 1, DIN 4102: B1

MDT-tex® 300 (100% Acrylgerewebe, spinndüsengefärbt), Gewicht ca. 300g/m<sup>2</sup>, Wassersäule über 350 mm

Precontraint-Bezug  
(100% Polyestergerewebe, beidseitig hochglanz lackiert) PVC-Beschichtung, Gewicht ca. 480g/m<sup>2</sup>



Rund



Quadratisch



Krone



Streben



Handkurbel

VERANKERUNGEN



Rahmenständer



Bodenhülse



Bodenhülse klappbar



Stahlplattenständer

ZUBEHÖR



Schutzhülle



LED-Beleuchtung

Abb. ähnlich

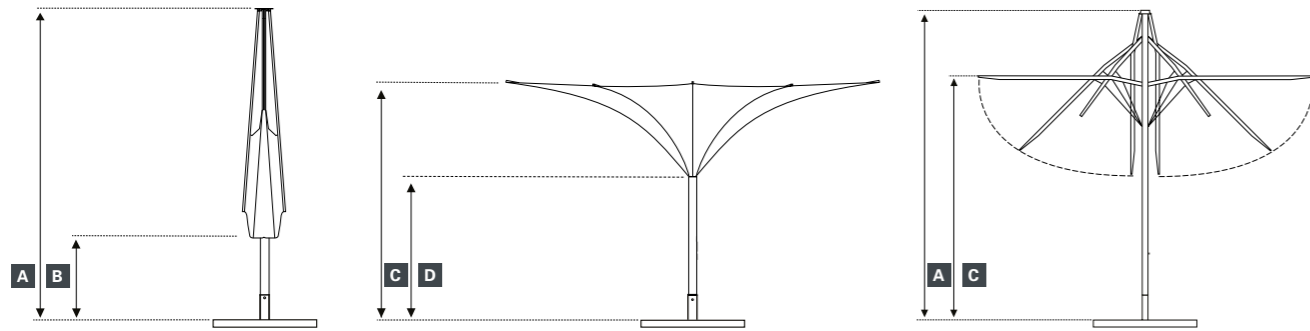

**GRÖSSE IN M**  
\*alle Maßangaben ca.

	4x4	5x5	6x6	Ø4	Ø5	Ø6
<b>GEWICHT</b>						
Schirm mit Verpackung in kg	80	86,5	120	78	81	86
Schirm ohne Verpackung in kg	65	81,5	110	63	66	71
Gestell in kg	60	65	102	50	55	70
Bezug in kg	5	6,5	8	5	6	7

**GESCHLOSSENER SCHIRM**

	4x4	5x5	6x6	Ø4	Ø5	Ø6
<b>A</b> Höhe geschlossen in cm	435	435	470	435	435	470
<b>B</b> Bodenfreiheit bis Strebenende in cm	160	91	85	245	195	180

**GEÖFFNETER SCHIRM**

	4x4	5x5	6x6	Ø4	Ø5	Ø6
<b>C</b> Höhe geöffnet in cm	335	335	370	335	335	370
<b>D</b> Höhe bis Trichter in cm	215	215	250	215	215	250

**VERPACKUNGSMASSE**

	4x4	5x5	6x6	Ø4	Ø5	Ø6
Gesamtlänge	435	435	470	435	435	470
Maße der Kartonage in cm	40x40x360	40x40x360	45x45x360	40x40x360	40x40x360	45x45x360
Mastüberstand aus der Kartonage in cm	0	0	110	0	0	110

**ZUBEHÖR**

Klappadapter Artikelnummer	Typ 100 06757	Typ 100 06757	Typ 150 05775	Typ 100 06757	Typ 100 06757	Typ 150 05775
Rahmenständer 400 kg Artikelnummer	Typ 100/516 01684	Typ 100/516 01684	-	Typ 100/516 01684	Typ 100/516 01684	-
Bodenhülse mit Wasserablauf inkl. Klappadapter Artikelnummer	Typ 100 E 02462-D	Typ 100 E 02462-D	Typ 150 E 12576	Typ 100 E 02462-D	Typ 100 E 02462-D	Typ 150 E 12576
Schutzhüllengröße Artikelnummer	XL 06673	XL 06673	XXL 00676	XL 06673	XL 06673	XL 06673

alle Größen- und Gewichtsangaben sind Annäherungen.

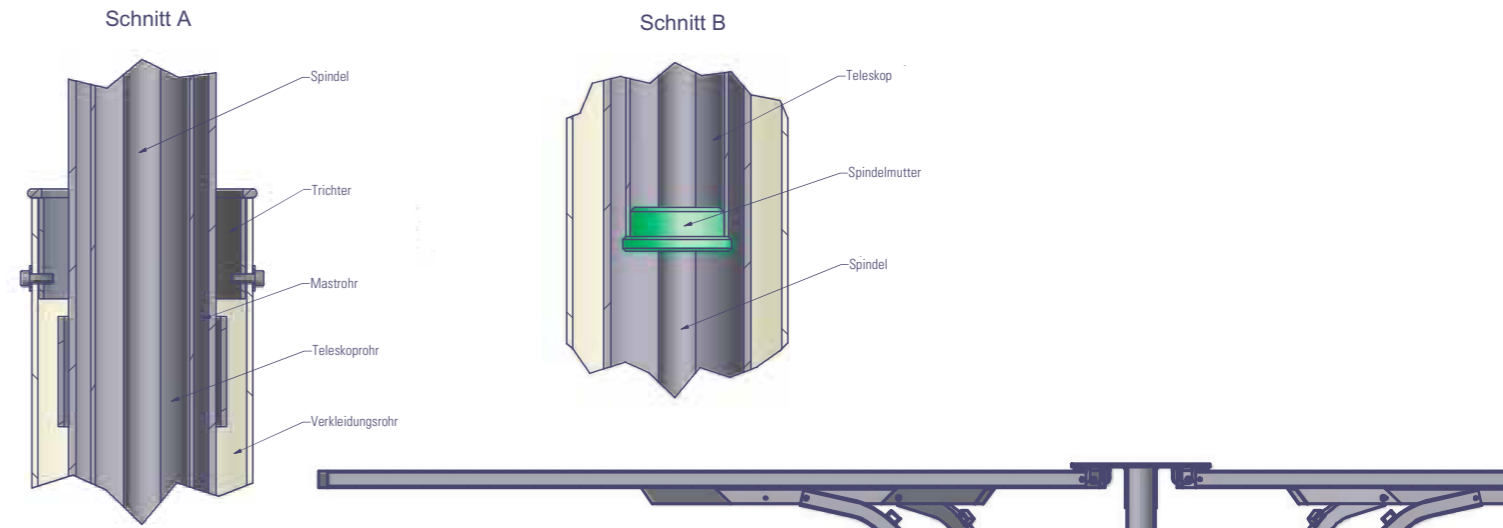

STOFFE, FARBEN

MDT-tex®-FR 260 POLYESTER

Für alle Dimensionen.  
Für alle Schirmtypen.

- 01: M 00-FR weiß
- 02: M 61-FR silber
- 03: M 21-FR beige
- 04: M 11-FR gelb
- 05: M 31-FR rot
- 06: M 35-FR bordeaux
- 07: M 41-FR grün
- 08: M 42-FR dunkelgrün
- 09: M 52-FR marineblau
- 10: M 81-FR anthrazit
- 11: M 91-FR schwarz

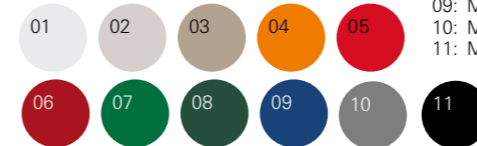

OPTIONAL

MDT-tex® 300 ACRYL

Für alle Dimensionen.  
Für alle Schirmtypen.

- 01: M 00-A weiß
- 02: M 21-A beige
- 03: M 22-A dunkelbeige
- 04: M 11-A gelb
- 05: M 31-A rot
- 06: M 35-A bordeaux
- 07: M 42-A dunkelgrün
- 08: M 52-A marineblau
- 09: M 81-A anthrazit
- 10: M 91-A schwarz



Precontract 480 Polyester

Für alle Dimensionen.  
Für alle Schirmtypen.

01

Sonderfarben auf Anfrage erhältlich.

01: M 00-P weiß-beige

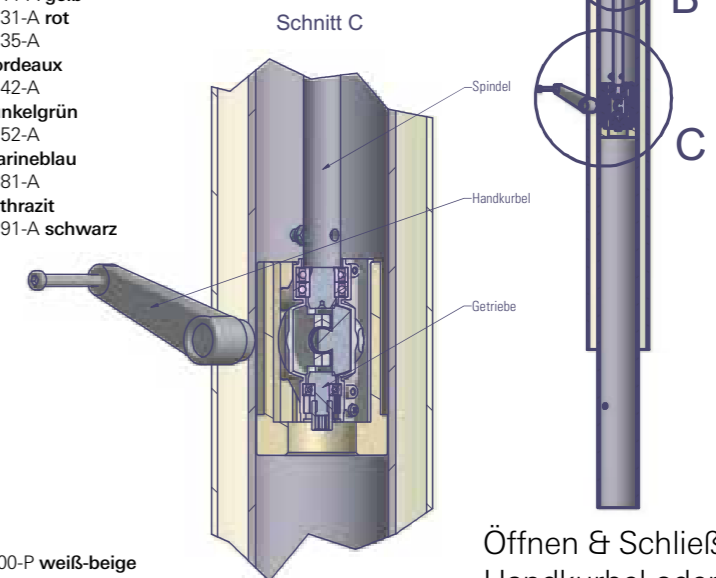

Öffnen & Schließen mittels Handkurbel oder elektrisch



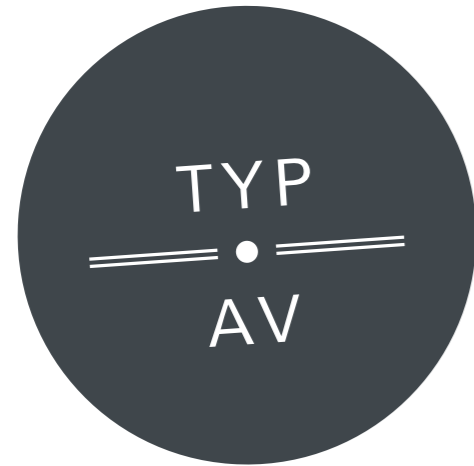

NEU  
INNENLIEGENDE, KASCHIERTE REGENRINNE

- Doppelmastsystem
- Oberseitiges Meshgewebe
- Alle Materialien sind wasser- und korrosionsbeständig.
- Windsicher bis 60 km/h mit geeigneter Bodenverankerung.
- Innenliegende LED-Beleuchtung
- Regenwasserablauf durch den Mast
- —
- Größen
- 3x3m / 4x4m / 5x5m / 6x6m

DOPPELMEMBRANSCHIRM  
TYP AV



DOPPELMEMBRANSCHIRM

Im Zuge der ständigen Weiterentwicklung der Produktreihe, ist der Schirm, welcher bei Tag und bei Nacht ein effektvolles Gestaltungsmedium ist, entstanden. Durch sein neues innovatives Design mit doppelter Membran und der innenliegenden, integrierten Beleuchtungstechnik ermöglicht er die Gestaltung von neuen Outdoorfreiheiten. Der Schirm erhält einen funktionalen Mehrwert durch seine integrierte Regenrinne, welche konsequenterweise das Wasser per Drainage ins Erdreich leitet. Bei Nacht entsteht durch den verchromten Mast ein interessanter Effekt. Der Mast verschwindet für den Betrachter, dadurch wirkt die Doppelmembran wie ein schwebendes Kissen. Der Schirm kann als einzeln stehendes Objekt oder mit anderen Schirmen über ein Reißverschlussystem verbunden und somit als komplette Überdachung genutzt werden. Der Schirm ist effektiv und funktional zu jeder Jahreszeit einsetzbar.



# DOPPELMEMBRANSCHIRM TYP AV

TYP AV  
DOPPEL-  
MEMBRAN-  
SCHIRM



### GESTELL

Streben aus Aluminium-Rechteckprofilen, Mast aus Aluminium-Rundrohrprofil und Aluminium-Teleskoprohr Schirmkänze aus Aluminium mit U-Profilen zur Aufnahme der Schirmstreben, Mast verchromt. Doppelmastsystem für Wasserablauf (Größe 4x4 m)

### MECHANIK

Im Mast liegendes wartungsfreies Getriebe mit Hubspindel, Öffnen und Schließen des Schirms mittels Handkurbel.

### BEZUG

Doppelmembran

Preconstraint-Bezug (100% Polyestergewebe, beidseitig hochglanz lackiert) PVC-Beschichtung, Gewicht ca. 480 g/m<sup>2</sup>



Quadratisch



Streben



Krone



Reißverschluss



Handkurbel

## VERANKERUNGEN



Bodenhülse



Rahmenständer nur 3x3 m

## ZUBEHÖR



Schutzhülle





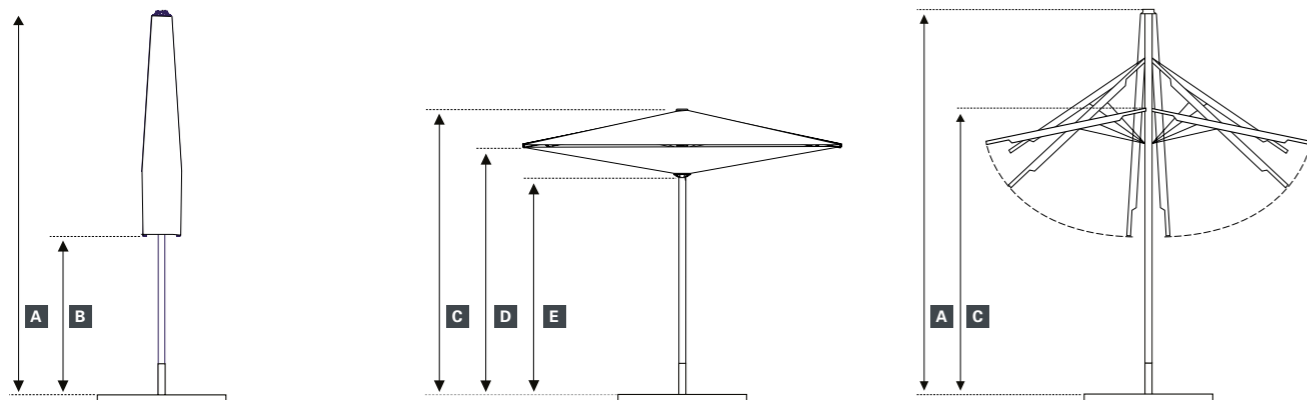

LED-Beleuchtung





**GRÖSSE IN M**

\*alle Maßangaben ca.

				
	<b>3x3</b>	<b>4x4</b>	<b>5x5</b>	<b>6x6</b>
<b>GEWICHT</b>				
Schirm mit Verpackung in kg	75	84	97	140
Schirm ohne Verpackung in kg	65	74	87	130
Gestell in kg	60	68	80	120
Bezug in kg	5	6	7	10

**GESCHLOSSENER SCHIRM**

<b>A</b> Höhe geschlossen in cm	372	381	455	590
<b>B</b> Bodenfreiheit bis Strebende in cm	168	107	110	180

**GEÖFFNETER SCHIRM**

<b>C</b> Höhe geöffnet in cm	277	295	368	420
<b>D</b> Durchgangshöhe in cm	241	250	312	350
<b>E</b> Höhe bis Trichter in cm	213	213	274	295

**VERPACKUNGSMASSE**

Gesamtlänge	372	381	455	590
Maße der Kartontage in cm	40x40x360	40x40x360	40x40x440	45x45x440
Mastüberstand aus der Kartontage in cm	12	20	15	150

**ZUBEHÖR**

Klappadapter Artikelnummer	Typ 100 06757	Typ 100 06757	Typ 100 06757	Typ 150 12515
Rahmenständer Artikelnummer	Typ 100/516 08098	-	-	-
Bodenhülse mit Wasserablauf Artikelnummer	Typ 100 05738	Typ 100 05738	Typ 100 05738	Typ 150 05738
Schutzhüllengröße Artikelnummer	M 00962	L 00961	XL 06673	XXL 00676

alle Größen- und Gewichtsangaben sind Annäherungen.

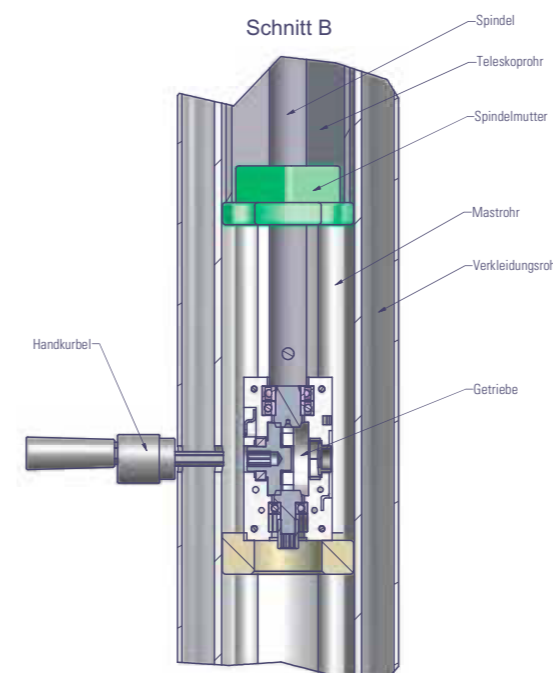
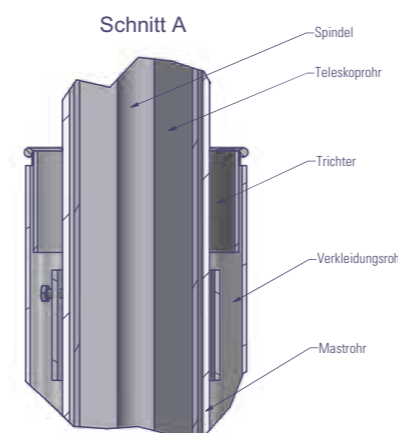

STOFFE, FARBEN

Precontraint 480 Polyester

Für alle Dimensionen.  
Für alle Schirmtypen.

01

01: M 00-P weiß

Sonderfarben auf Anfrage erhältlich.

leichtes Öffnen & Schließen  
mittels Handkurbel

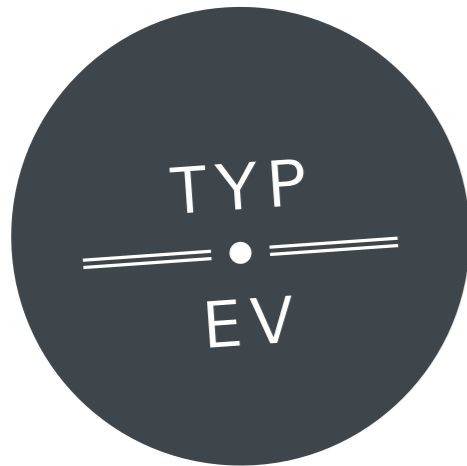

NEU  
FREI KONFIGURIERBAR  
MIT & OHNE EVENTBODEN

- Öffnen und Schließen per Hand
- Alle Materialien sind wasser- und korrosionsbeständig
- Alle Bestandteile, welche durch Schrauben verbunden sind, können leicht ersetzt werden
- Zusatzoption: Anschluss von Beleuchtung und elektrische Geräte
- Windsicher bis 85 km/h, bei Aufstellung in optimaler Konfiguration
- Bodenelemente verfügbar

Größen

4x4 m / 6x3,5 m / 3,5x6 m

Ausgezeichnet  
mit den Awards:



reddot award 2016  
winner



## MODULARE EVENTÜBERDACHUNG

Quadratische oder diamantförmige Überdachungen, welche in einer flexiblen Konfiguration miteinander verbunden werden können, vermitteln einen eleganten Eindruck. Die Einheiten verbinden sich statisch miteinander, weshalb gilt: Je größer die Einheit, desto stärker und windresistenter das System. Der Wasserablauf erfolgt durch eine Serie von zentralen Tragsäulen, welche zusätzlich eine endlose Anordnung und Verbindung der Elemente in flexiblen Konfigurationen ermöglicht und somit einen robusten Wetterschutz bietet. Mit weniger als 30 kg ist das Gestell ein Superleichtgewicht und ermöglicht so einen Aufbau, der von drei Arbeitern innerhalb einer Minute pro Quadratmeter installiert werden kann. Diese Zeit ist im Vergleich zum Aufbau von Markisen und bestehenden Beschattungssystemen sehr gering, welche sie besonders für Events und Zeremonien unersetzlich macht.





# MODULARE EVENTÜBERDACHUNG TYP EV

## GESTELL

Die Streben sind aus speziell entworfenen Aluminiumprofilen (50 x 30 mm mit integrierten Kederschinen) hergestellt und werden durch verzinkte Stahlseile unterstützt, welche das Gewicht deutlich reduzieren. Der Mast besteht ebenfalls aus Aluminiumprofilen mit integrierten Kanälen zum Einbau einer Öffnungsmechanik sowie der elektrischen Leitung. Der zentrale Hub enthält ein U-Profil zur Verbindung der Streben. Das Gestell ist pulverbeschichtet. (Polyesterpulver ca. 80 µ)

- Weiß RAL 9010 (optional)
- DB 703 anthrazit matt (standard)

## MECHANIK

Die Konstruktion wird durch ein beschichtetes Polyesterseil geöffnet und geschlossen, welches speziell für die Segelindustrie entwickelt wurde. Dieses zeichnet sich durch eine hohe UV-Stabilität, sowie einem sehr geringen Reibungskoeffizienten aus. Das Seil wird durch die Benutzung einer automatisch schließenden Klammer gesichert und kann nach dem Aufstellen bequem im Mast verstaut werden.

## BEZUG

MDT-tex® 260FR

(100% Polyestergewebe mit beidseitiger Acrylatbeschichtung), Gewicht ca. 260 g/m<sup>2</sup>, Wassersäule über 700 mm, schwer entflammbar nach California T19. CERF Categoria 1, DIN 4102: B1

Preconstraint-Bezug

(100% Polyestergewebe, beidseitig hochglanz lackiert) PVC-Beschichtung, Gewicht ca. 480 g/m<sup>2</sup>



D1-Ansicht von oben



D1



D2-Ansicht von oben



D2



SQ-Ansicht von oben



SQ



von unten

## VERANKERUNGEN



Bodenhülse



Bodensystem

## ZUBEHÖR



Schutzhülle



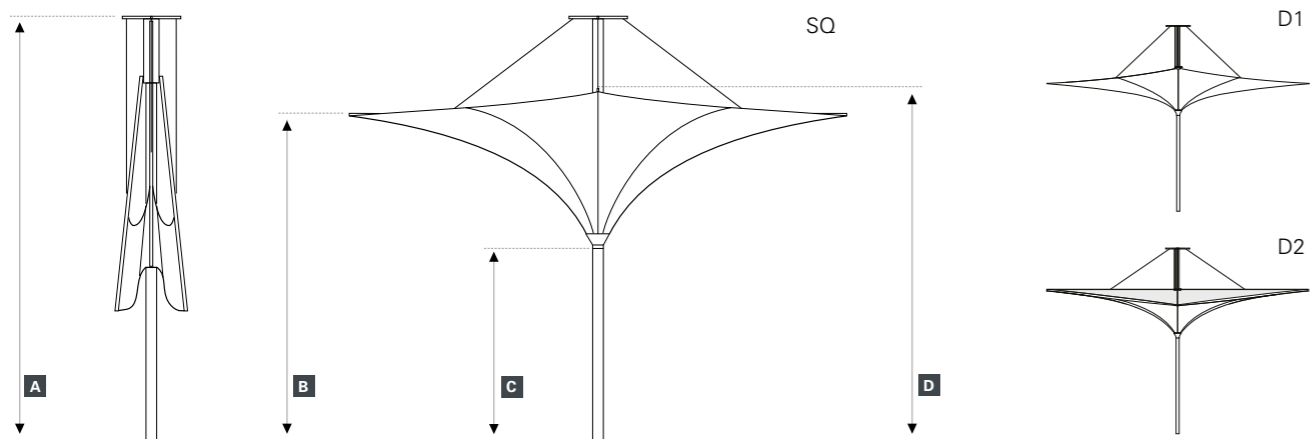

**GRÖSSE IN M**  
\*alle Maßangaben ca.

	SQ	D1	D2
<b>GEWICHT</b>			
Schirm mit Verpackung in kg	43,3	45	44,8
Schirm ohne Verpackung in kg	37,3	38	37,8
Gestell in kg	28,8	29,5	29,3
Bezug in kg	4	4	4
Meshgewebe (kg)	4,5	4,5	4,5

**GESCHLOSSENER SCHIRM**

A Höhe geschlossen in cm	SQ	D1	D2
	457,6	480	480

**GEÖFFNETER SCHIRM**

A Höhe geöffnet in cm	SQ	D1	D2
	457,6	480	480
C Höhe bis zum Trichter	250	250	250
B Unterste Strebenhöhe in cm	330	330	330
D Höchste Strebenhöhe in cm	370	370	370

**VERPACKUNGSMASSE**

Maße der Kartonage in cm	SQ	D1	D2
	40x40x360	40x40x390	40x40x390
Überlänge des Mastes in cm	100	90	90

**ZUBEHÖR**

Flooring System (*1) Artikelnummer	Typ 080	Typ 080	Typ 080
Bodenhülse mit Muffenadapter (*2) Artikelnummer	Typ 080	Typ 080	Typ 080

alle Größen- und Gewichtsangaben sind Annäherungen.

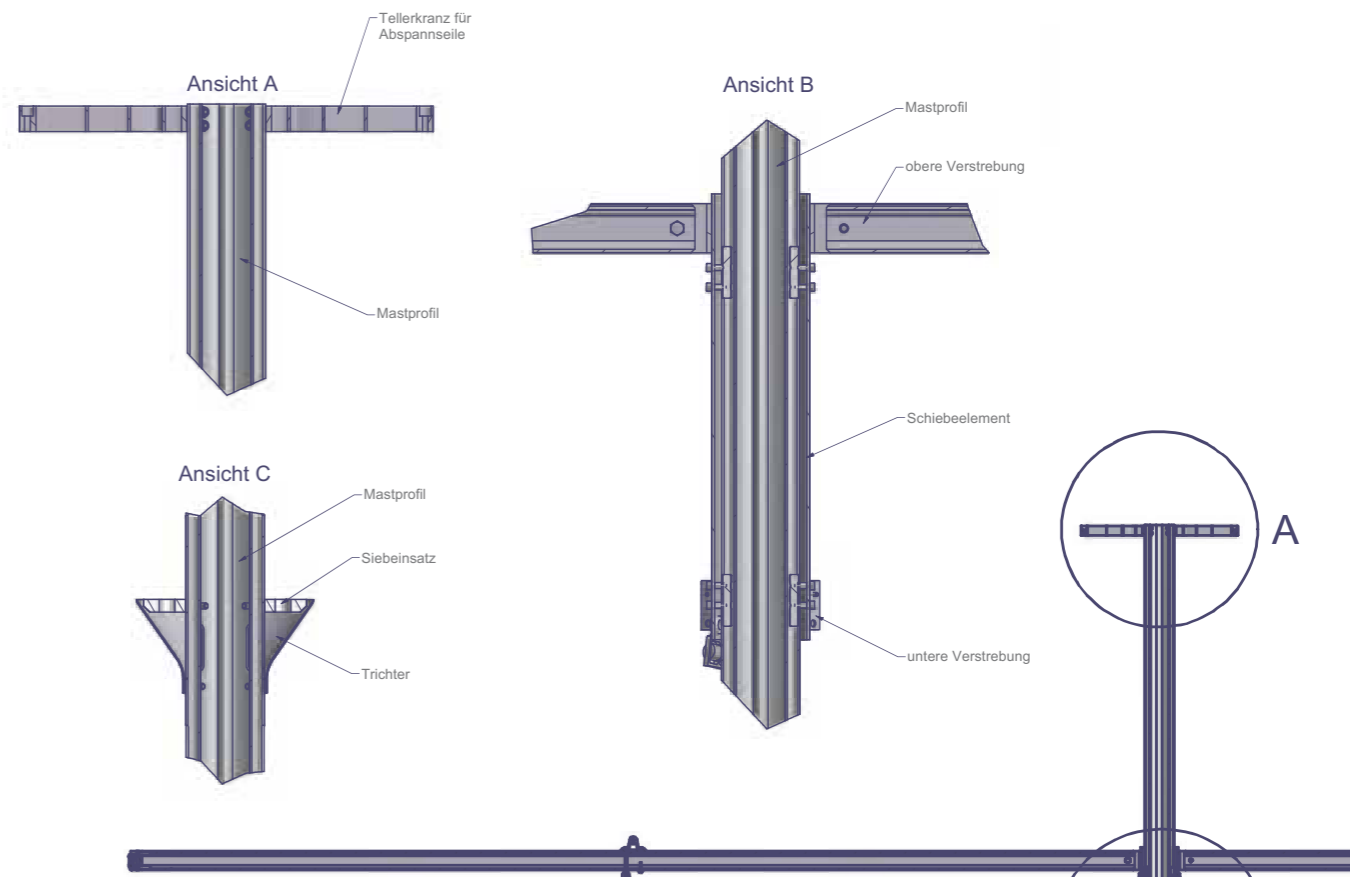
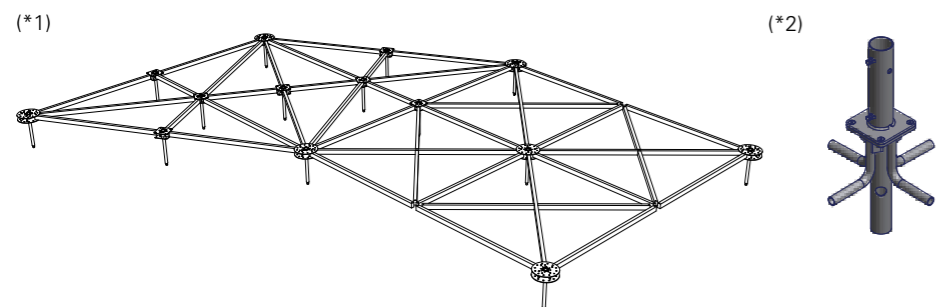

STOFFE, FARBEN

MDT-tex®-FR 260 POLYESTER

Für alle Dimensionen.  
Für alle Schirmtypen.

- 01: M 00-FR weiß
- 02: M 61-FR silber
- 03: M 21-FR beige
- 04: M 11-FR gelb
- 05: M 31-FR rot
- 06: M 35-FR bordeaux
- 07: M 41-FR grün
- 08: M 42-FR dunkelgrün
- 09: M 52-FR marineblau
- 10: M 81-FR anthrazit
- 11: M 91-FR schwarz

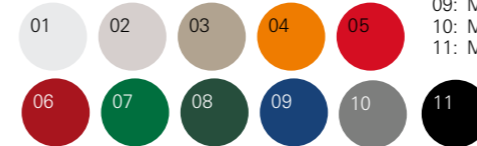

OPTIONAL

Precontraint 480 Polyester

Für alle Dimensionen.  
Für alle Schirmtypen.



01: M 00-P weiß

Sonderfarben auf Anfrage erhältlich.

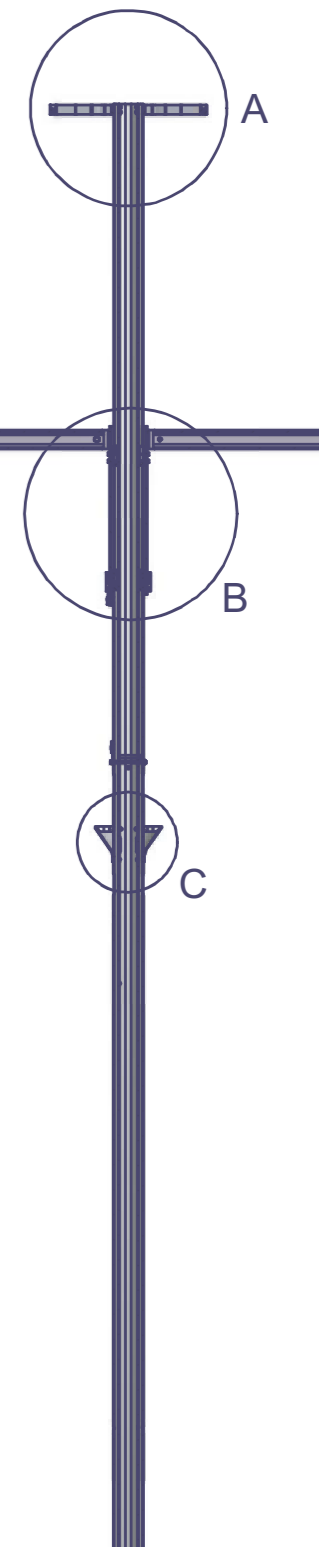





- Zwei Designformen: Tulip und Pagode
- Feste Installation
- Membran und Konstruktion sind nicht faltbar
- Windsicher bis zu 100 km/h

#### Größen

3x3m / 4x4m / 5x5m / 6x3m / 8x4m / 10x5m

Ø 3m / Ø 4m / Ø 5m

## SHADE STRUCTURE

Neues Produktdesign wird durch Materialverarbeitungstechnik entwickelt: Außergewöhnliche Inversion erreicht der Shade Structure durch die MDT-eigene Schweißklebetechnik, die den PVC-Bezug fixiert und maximale Robustheit gewährleistet. Der Schirm ist nur für die Installation an einem festen Standort konzipiert. Die außergewöhnliche Form des Schirms versieht jede Location mit einer besonderen Note.

- Nicht faltbar



TYPE SHP  
SHADE  
STRUCTURE



- GESTELL**  
Gestell aus Stahl inkl. Adapter, innenliegender Wasserablauf, fest installierte Konstruktion, Querverstrebungen vom Mast aus als Stabilitätskreuz, Gestell pulverbeschichtet (Polyesterpulver, ca. 80 µ).
- Weiß RAL 9010
  - andere RAL-Farben auf Anfrage
  - Schirm ist nicht faltbar.

**MECHANIK**  
Stahlseile zum Nachspannen der Membran.

**BEZUG**  
PVC, geschweißt, Farbe Weißgrau



VERANKERUNGEN





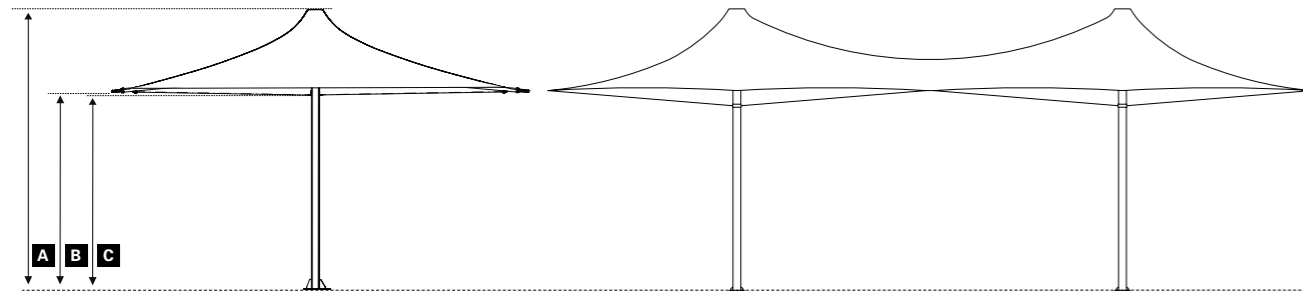



Rahmenständer





**GRÖSSE IN M**

\*alle Maßangaben ca.

						
	3x3	4x4	5x5	Ø3	Ø4	Ø5
<b>GEWICHT</b>						
Schirm ohne Verpackung in kg	227	267	260	213	247	242
Gestell in kg	221	255	242	203	235	229
Bezug in kg	6	12	18	10	12	13

**GEÖFFNETER SCHIRM**

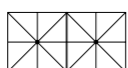
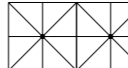
<b>A</b> Höhe in cm	373	373	373	367	373	373
<b>B</b> Bodenfreiheit bis Membran in cm	265	265	265	260	260	265
<b>C</b> Bodenfreiheit bis Trichter/Abspannung in cm	260	260	245	240	240	260

			
	6x3	8x4	10x5
<b>GEWICHT</b>			
Schirme ohne Verpackung in kg	455	534	523
Gestelle in kg	442	510	484
Bezug in kg	13	24	37

**GEÖFFNETER SCHIRM**

<b>A</b> Höhe in cm	373	373	373
<b>B</b> Bodenfreiheit bis Membran in cm	265	265	265
<b>C</b> Bodenfreiheit bis Abspannung in cm	260	260	245

Lieferung erfolgt auf Palette

alle Größen- und Gewichtsangaben sind Annäherungen

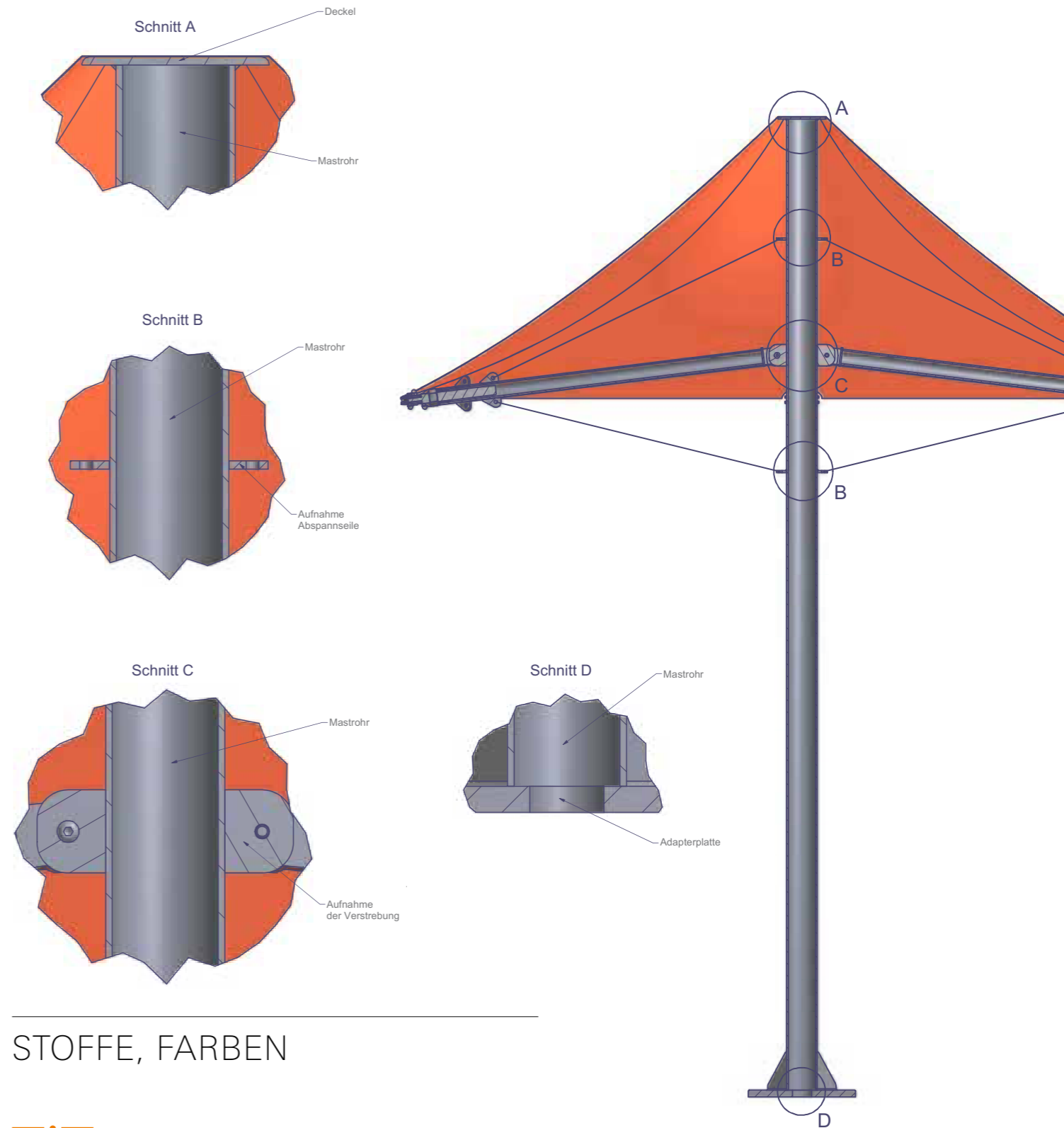

STOFFE, FARBEN



MDT-tex®-FR 680 PVC

Für alle Dimensionen.  
Für alle Schirmtypen.

- 01: M 00-FR weiß
- 02: M 61-FR silber
- 03: M 21-FR beige
- 04: M 11-FR gelb
- 05: M 31-FR rot
- 06: M 35-FR bordeaux
- 07: M 41-FR grün
- 08: M 42-FR dunkelgrün
- 09: M 52-FR marineblau
- 10: M 81-FR anthrazit
- 11: M 91-FR schwarz

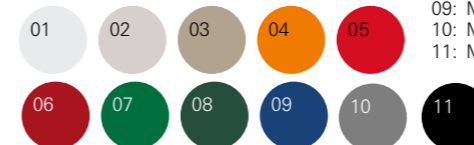

Membran und Konstruktion sind nicht faltbar





- Zwei Designformen: Tulip und Pagode
- Feste Installation
- Membran und Konstruktion sind nicht faltbar
- Windsicher bis zu 100 km/h

Größen

3x3m / 4x4m / 4.5x4.5m / 5x5m

Ø 3m / Ø 4m / Ø 5m / Ø 6m



## SHADE STRUCTURE

Neues Produktdesign wird durch Materialverarbeitungstechnik entwickelt: Außergewöhnliche Inversion erreicht der Shade Structure durch die MDT-eigene Schweißklebetechnik, die den PVC-Bezug fixiert und maximale Robustheit gewährleistet. Der Schirm ist nur für die Installation an einem festen Standort konzipiert. Die außergewöhnliche Form des Schirms versieht jede Location mit einer besonderen Note.

- Nicht faltbar



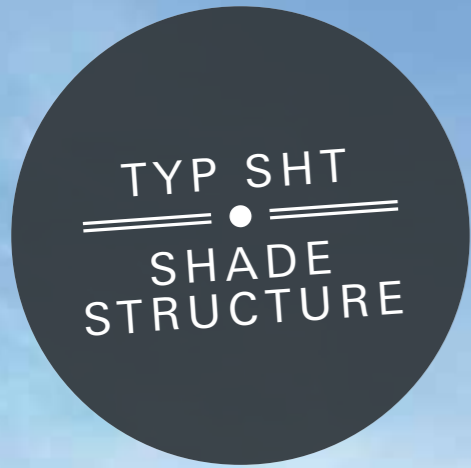

SHADE STRUCTURE  
TULIP  
TYP SHT

**GESTELL**

Gestell aus Stahl inkl. Adapter, innenliegender Wasserablauf, fest installierte Konstruktion, Querverstrebungen vom Mast aus als Stabilitätskreuz, Gestell pulverbeschichtet (Polyesterpulver, ca. 80 µ).

- Weiß RAL 9010
- andere RAL-Farben auf Anfrage
- Schirm ist nicht faltbar.

**MECHANIK**

Stahlseile zum Nachspannen der Membran.

**BEZUG**

PVC, geschweißt, Farbe Weißgrau



Rund



Quadratisch



Krone



Streben



Handkurbel

VERANKERUNGEN





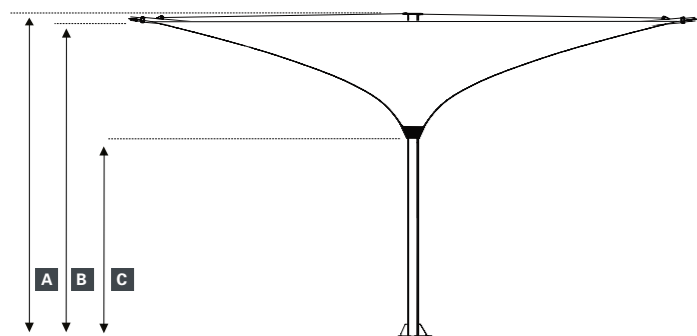

Rahmenständer







- ENTWÄSSERUNG DURCH DEN MITTELMAST  
 - ANSCHLUSS AN DIE KANALISATION DURCH ROHRBOGEN IM FUNDAMENT (BAUSEITS)

**GRÖSSE IN M**





\*alle Maßangaben ca.

				
	<b>3x3</b>	<b>4x4</b>	<b>4,5x4,5</b>	<b>5x5</b>
<b>GEWICHT</b>				
Schirm ohne Verpackung in kg	259	210	277	250
Gestell in kg	250	198	262	232
Bezug in kg	9	12	15	18





**GEÖFFNETER SCHIRM TULPE**

				
	<b>Ø3</b>	<b>Ø4</b>	<b>Ø5</b>	<b>Ø6</b>
<b>A</b> Höhe in cm	404	325	340	340
<b>B</b> Bodenfreiheit bis Membran in cm	335	320	317	320
<b>C</b> Bodenfreiheit bis Trichter in cm	203	198	198	198

**GEWICHT**

				
	<b>Ø3</b>	<b>Ø4</b>	<b>Ø5</b>	<b>Ø6</b>
Schirm ohne Verpackung in kg	235	308	329	421
Gestell in kg	230	298	314	400
Bezug in kg	5	10	15	21

**GEÖFFNETER SCHIRM PAGODE**

				
	<b>Ø3</b>	<b>Ø4</b>	<b>Ø5</b>	<b>Ø6</b>
<b>A</b> Höhe in cm	404	347	352	362
<b>B</b> Bodenfreiheit bis Membran in cm	335	326	331	337
<b>C</b> Bodenfreiheit bis Trichter in cm	203	204	204	204

Lieferung erfolgt auf Palette

alle Größen- und Gewichtsangaben sind Annäherungen

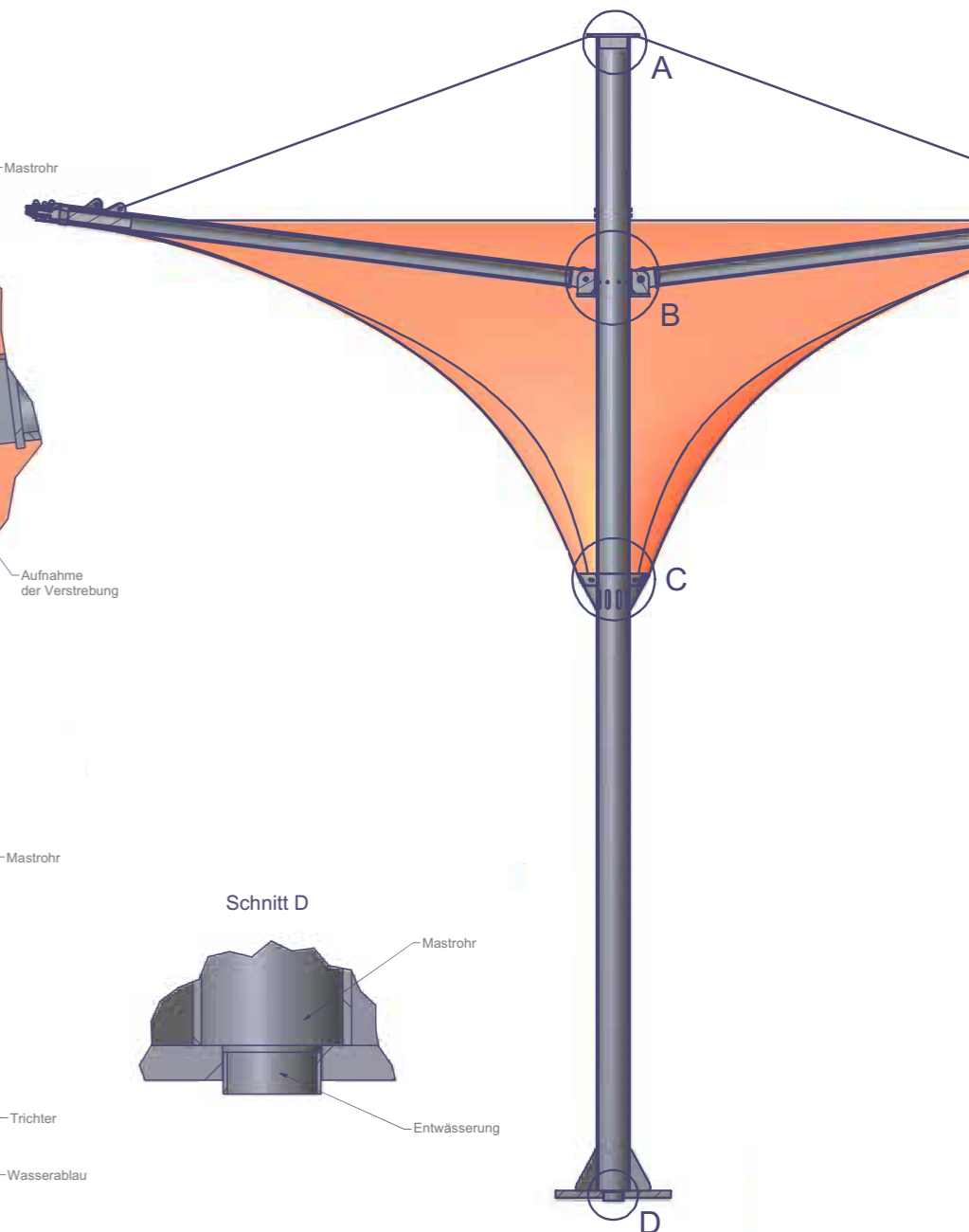
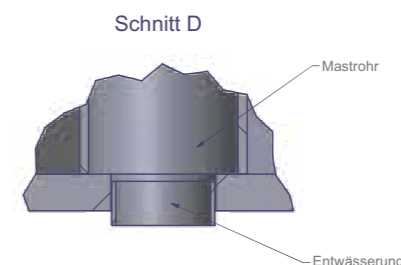
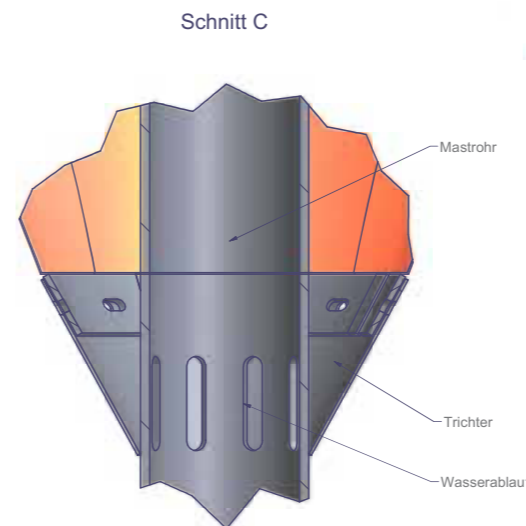
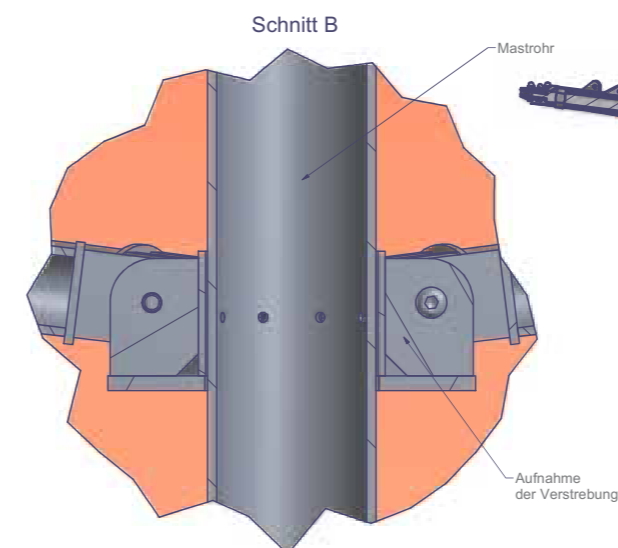
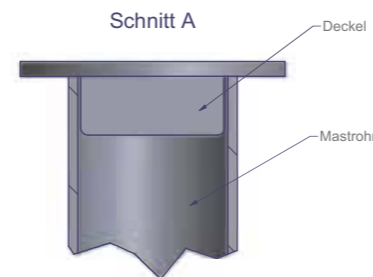

STOFFE, FARBEN



MDT-tex®-680 PVC

Für alle Dimensionen.  
 Für alle Schirmtypen.

- 01: M 00-FR weiß
- 02: M 61-FR silber
- 03: M 21-FR beige
- 04: M 11-FR gelb
- 05: M 31-FR rot
- 06: M 35-FR bordeaux
- 07: M 41-FR grün
- 08: M 42-FR dunkelgrün
- 09: M 52-FR marineblau
- 10: M 81-FR anthrazit
- 11: M 91-FR schwarz

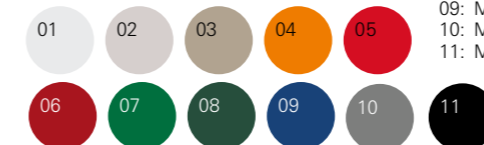

Membran und Konstruktion sind nicht faltbar

// TYP E

MAST 100/150 MM

RAHMENSTÄNDER  
ARTIKELNUMMER

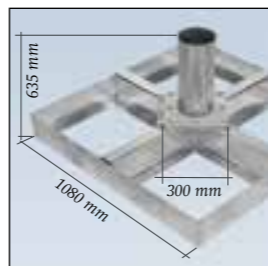

BODENHÜLSE - OBERIRDISCHER WASSERABLAUF  
ARTIKELNUMMER



KLAPPADAPTER 100 MM **02877-D**  
KLAPPADAPTER 150 MM **07027**  
EINBAUTEIL 100/150 MM **12486**  
BODENHÜLSE 100/150 MM **04681-D**

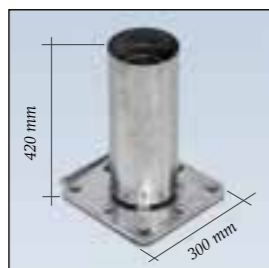

BODENHÜLSE - UNTERIRDISCHER WASSERABLAUF  
ARTIKELNUMMER



KLAPPADAPTER 100 MM **01939-D**  
KLAPPADAPTER 150 MM **05775**  
EINBAUTEIL 100/150 MM **02876-D**  
BODENHÜLSE 100/150 MM **02462-D**

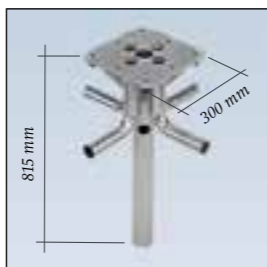
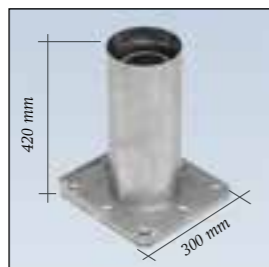

// TYP EV

MAST 80 MM

BODENHÜLSE  
ARTIKELNUMMER

**00330**

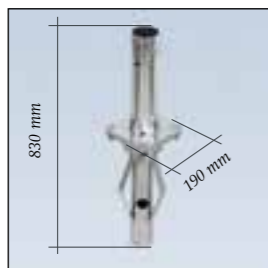

FLOORING SYSTEM  
ARTIKELNUMMER

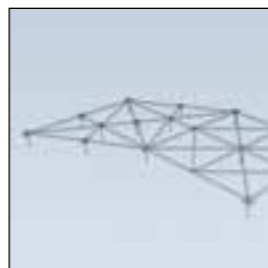

// TYP AV

MAST 100/150 MM

KLAPPADAPTER  
ARTIKELNUMMER  
MAST 100 MM **06757**  
AB 6X6 M  
MAST 150 MM **12515**

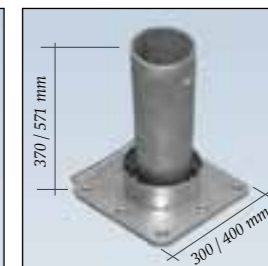
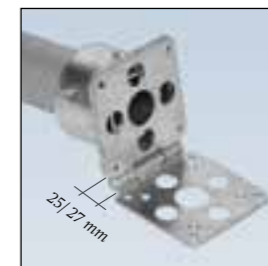

EINBAUTEIL  
ARTIKELNUMMER

MAST 100 MM **02876-D**  
AB 6X6 M  
MAST 150 MM **07333**

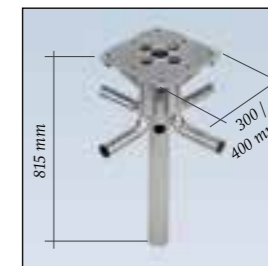

BODENHÜLSE / INGROUND TUBE  
ARTIKELNUMMER / ARTICLE NO.

MAST 100 MM **05738**  
AB 6X6 M  
MAST 150 MM **08069**



## // FUNDAMENTE

## TYP E/AV

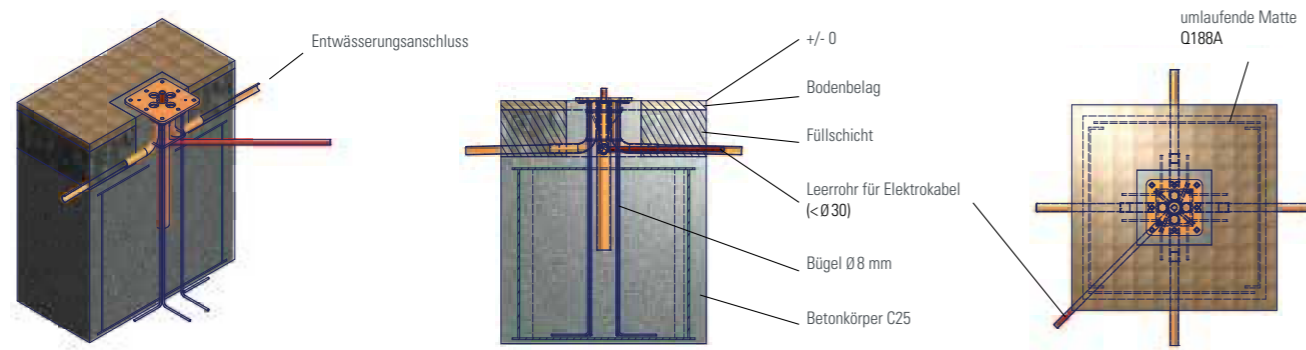

FUNDAMENT  
UNTERIRDISCHER WASSERABLAUF

	Mast Ø80	Mast Ø100	Mast Ø150
Betonkörper in m	0,9x0,9x0,8	1,1x1,1x1,0	1,1x1,1x1,0
Sockel in m	0,3x0,3x0,3	0,4x0,4x0,3	0,4x0,4x0,3
Grundplatte in mm	190x190	300x300	300x300

Betonqualität C 25 (Tragfähiger Boden wird vorausgesetzt)

## // FUNDAMENTE

## TYP EV

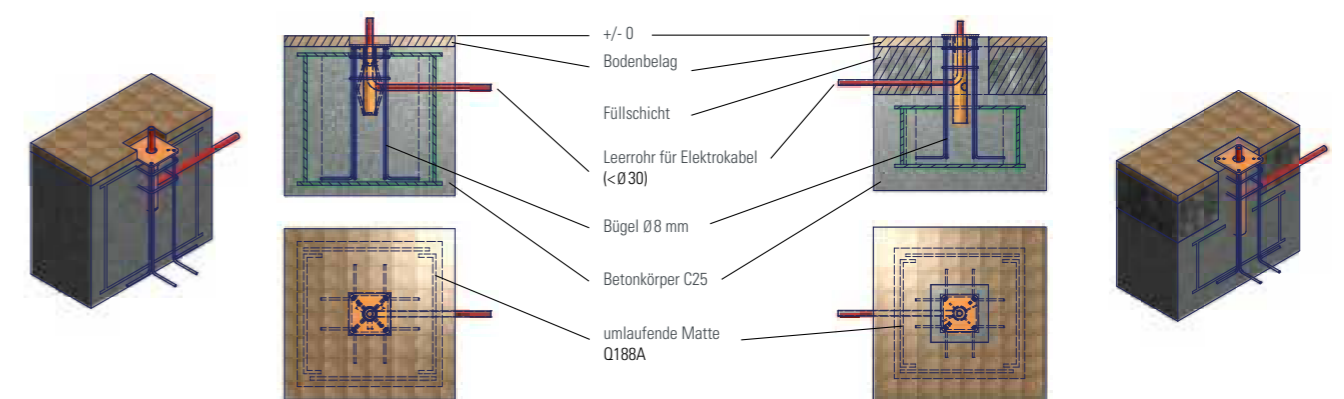

FUNDAMENT  
OBERIRDISCHER WASSERABLAUF

	Mast Ø60	Mast Ø80	Mast Ø100	Mast Ø150	Mast 100x140 (SA) Ø88
Betonkörper in m	0,8x0,8x0,7	0,9x0,9x0,8	1,1x1,1x1,0	1,1x1,1x1,0	1,4x1,4x1,4

Betonqualität C 25 (Tragfähiger Boden wird vorausgesetzt)

















# MDT-TEX® 260 FR

# POLYESTER

M-21 FR BEIGE

## // MDT-TEX® 260 FR

### BRANDHEMMEND - 100% POLYESTER MIT PU-BESCHICHTUNG

	WERT / VALUE	KOMMENTAR / COMMENTS
<b>HAUPTINFORMATIONEN / KEY DATA</b>		
 TEXTIL TEXTILE	POLYESTER POLYESTER (PES)	
 BESCHICHTUNG COATING	POLYURETHAN POLYURETHANE (LDPU)	Geringe Dichte, thermoplastisches Polyurethan Low density thermoplastic polyurethane (PU)
 GEWICHT WEIGHT	260 g/m <sup>2</sup>	
<b>FESTIGKEIT / STRENGTH</b>		
 REISSFESTIGKEIT KETTE TEAR RESITANCE WARP	> 2000 N/5cm	DIN EN ISO 13934-1
 REISSFESTIGKEIT SCHUSS TEAR RESITANCE WEFT	> 1300 N/5cm	DIN EN ISO 13934-1
 WEITERREISSFESTIGKEIT KETTE FURTHER TEARING WARP	> 180 N/5cm	DIN EN ISO 13934-1
 WEITERREISSFESTIGKEIT SCHUSS FURTHER TEARING WEFT	> 150 N/5cm	DIN EN ISO 13934-1
<b>UMWELTEINFLÜSSE / ENVIRONMENTAL PERFORMANCE</b>		
 WASSERSÄULE WATER COLUMN	> 700 mm	ISO 811
 SPRÜHTEST SPRAY TEST	5/5	ISO 4920
 UV-FARBTON-BESTÄNDIGKEIT UV COLOUR RESISTANCE	6/8	ISO 105 B02
 ATMUNGSEIGENSCHAFT BREATHABILITY	50 L/(dm <sup>2</sup> xmin)	
<b>WEITERE INFOS / EXTRA DATA</b>		
 FLAMMSCHUTZ FLAME RETARDANCY	B1	DIN 4102
 BEDRUCKBARKEIT PRINTABILITY	ALLE VERFÜGBAREN AUSFÜHRUNGEN ALL AVAILABLE TYPES	Dispersionsdruck, Rollendruck, Siebdruck, Digitaldruck Dispersion printing, roll printing, screen printing, digital printing
 SELBSTREINIGUNGSKRAFT SELF CLEANING CAPACITY	POLYURETHAN MIKROSTRUKTUR POLYURETHANE MICRO - TOOTH	Hydrophobische PU Beschichtung mit einer Mikrostruktur, um den Selbstreinigungseffekt zu unterstützen Hydrophobic PU coating with microtexture to aid self cleaning effect
 KOLLAPSIBILITÄT COLLAPSIBILITY	TAUSENDE VON DURCHGÄNGEN THOUSANDS OF CYCLES	Gute Performance Good performance





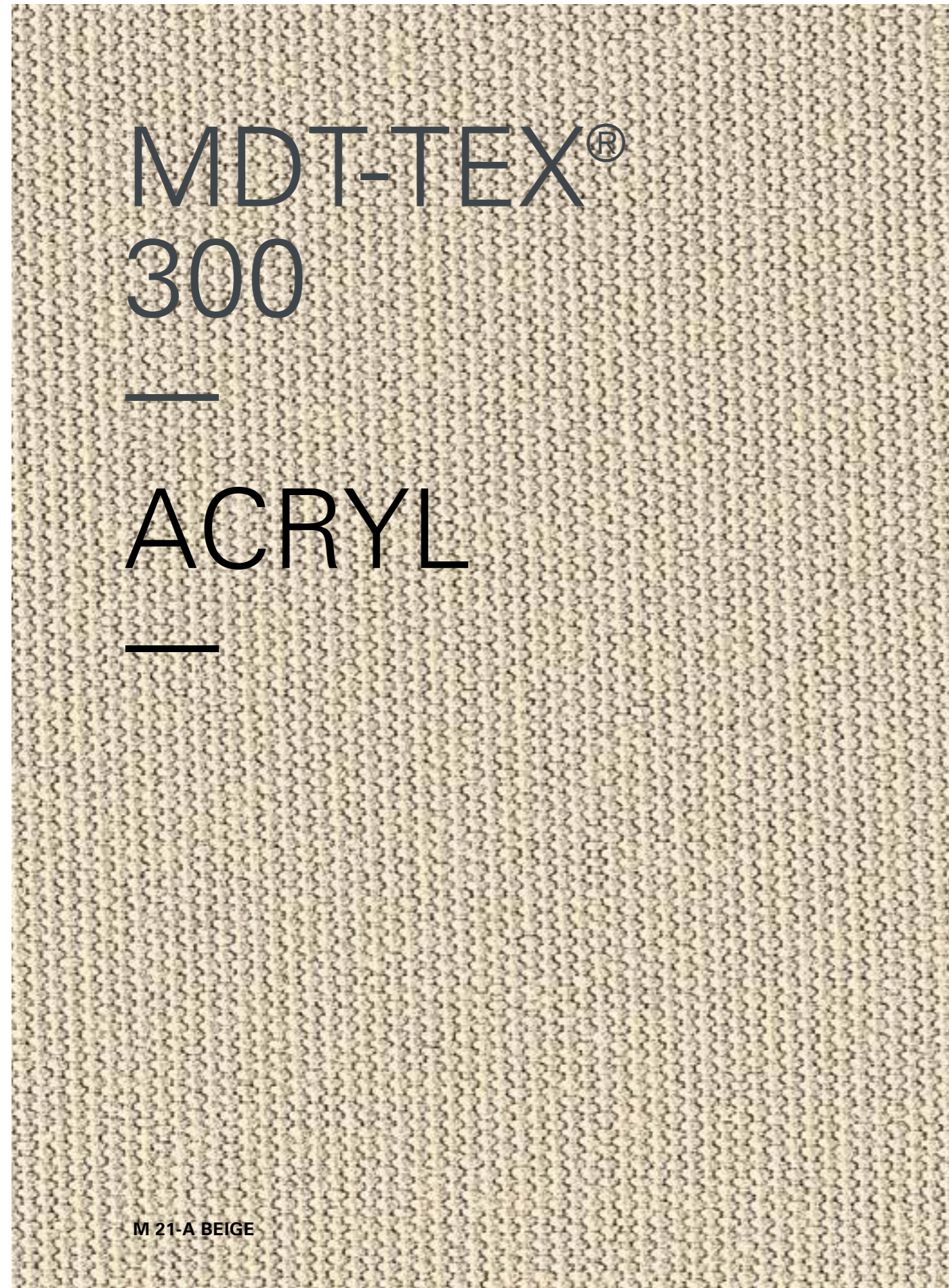





Polyesterfasern besitzen ausgesprochen positive Eigenschaften. Sie sind sehr pflegeleicht, gut zu waschen, transportieren Feuchtigkeit leicht ab. Die leichte Faser ist strapazierfähiger und formbeständiger als Acryl. Sie müssen, um dauerhaft fest und farbecht zu bleiben, gegen UV Strahlung geschützt werden. Dies geschieht mit speziellen Beschichtungen und Färbungen, bei denen die Wirkstoffe in die Faser diffundieren. In der passenden Kombination aus Grundfaser und Beschichtung, ist Polyester der vielseitigste Membranwerkstoff.





// MDT-TEX® 300

ACRYL - 100% ACRYL

		WERT / VALUE	KOMMENTAR / COMMENTS
<b>HAUPTINFORMATIONEN / KEY DATA</b>			
 TEXTIL TEXTILE		POLYACRYLAT POLYACRYLATE	
 BESCHICHTUNG COATING			Beschichtung gegen Schmutz und Wasser Fibres treated with water and grime repellent admixture
 GEWICHT WEIGHT		300 g/m <sup>2</sup>	
<b>FESTIGKEIT / STRENGTH</b>			
 REISSFESTIGKEIT KETTE TEAR RESISTANCE WARP		1450 N/5cm	DIN EN ISO 13934-1
 REISSFESTIGKEIT SCHUSS TEAR RESISTANCE WEFT		900 N/5cm	DIN EN ISO 13934-1
 WEITERREISSFESTIGKEIT KETTE FURTHER TEARING WARP		40 N/5cm	DIN EN ISO 13934-1
 WEITERREISSFESTIGKEIT SCHUSS FURTHER TEARING WEFT		23 N/5cm	DIN EN ISO 13934-1
<b>UMWELTEINFLÜSSE / ENVIRONMENTAL PERFORMANCE</b>			
 WASSERSÄULE WATER COLUMN		>370 mm	ISO 811
 SPRÜHTEST SPRAY TEST		5/5	ISO 4920
 UV-FARBTON-BESTÄNDIGKEIT UV COLOUR RESISTANCE		7-8/8	ISO 105 B02
<b>WEITERE INFOS / EXTRA DATA</b>			
 KOLLAPSIBILITÄT COLLAPSIBILITY		TAUSENDE VON DURCHGÄNGEN THOUSANDS OF CYCLES	Gute Performance Good performance

Unsere neuen, revolutionären Acrylfasern werden bereits während des Spinnprozesses eingefärbt. Die Farbpigmente werden dabei im Inneren der Faser eingeschlossen und sorgen so für eine intensive, langanhaltende und einzigartige Brillianz. Das Resultat dieses Hochleistungsproduktes ist die besonders hohe Lichteichtheit, UV-Beständigkeit und Reißfestigkeit gegenüber den meisten anderen Membranen. Das Gewebedehnverhalten ist bindings- und faserbedingt in Kette- und Schussrichtung nahezu identisch.

Das Gewebe wird mit fäulnishemmenden, wasser- und schmutzabweisenden Eigenschaften ausgerüstet. Eine Flammhemmung ist allerdings schwierig herzustellen. Acrylfasern werden vorzugsweise in privaten Objekten und im Home Bereich eingesetzt.



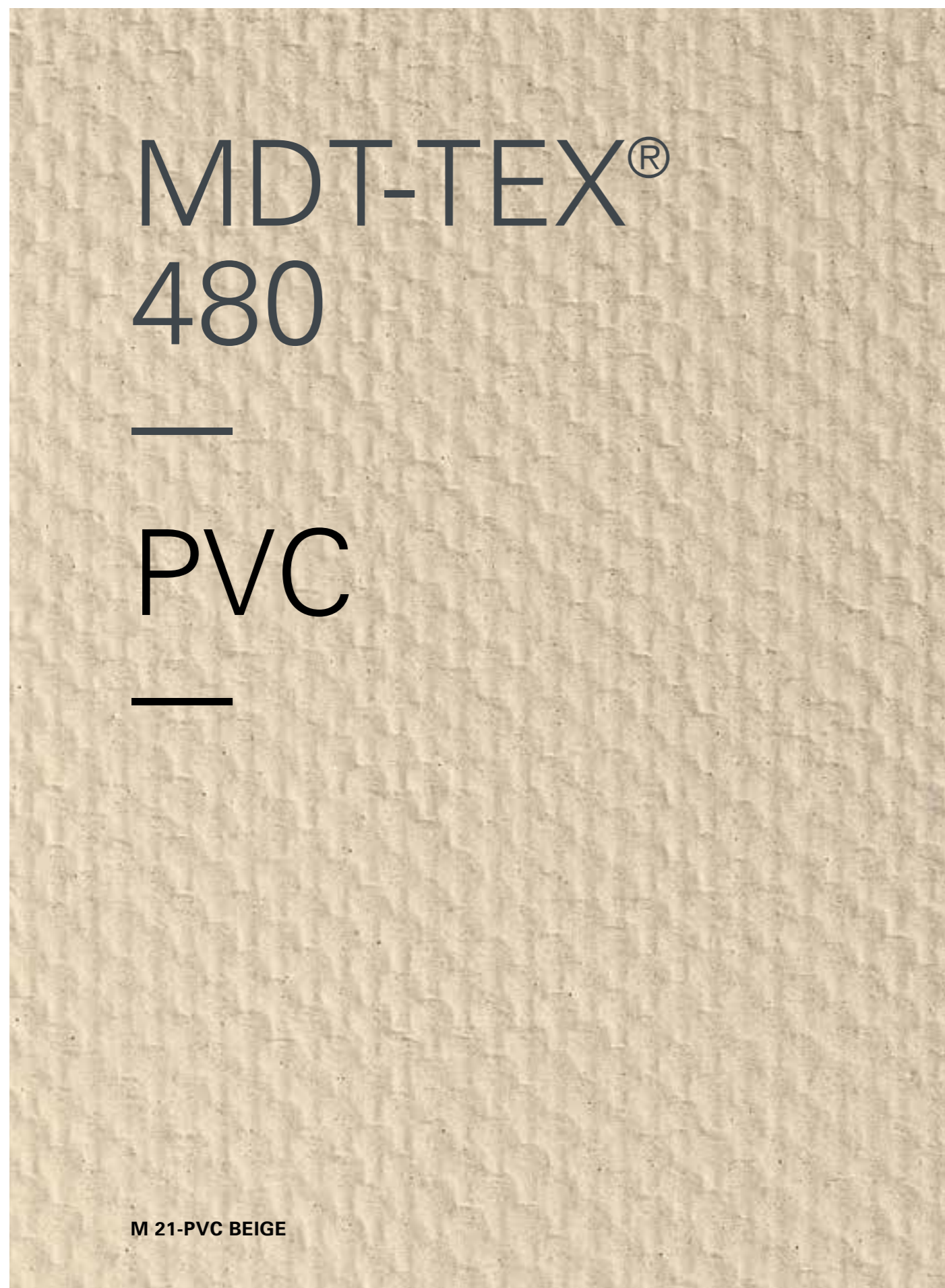

MDT-TEX®

















480

PVC

M 21-PVC BEIGE

## // MDT-TEX® 480 PVC

## PVC BESCHICHTET - 100% POLYESTER

	WERT / VALUE	KOMMENTAR / COMMENTS
<b>HAUPTINFORMATIONEN / KEY DATA</b>		
 TEXTIL TEXTILE	POLYESTER POLYESTER (PES)	
 BESCHICHTUNG COATING	PVC	Beidseitig glänzend mit PVC lackiert (Matt optional) Both sides lacquered PVC glossy (matte optional)
 FASERDICKE FIBER THICKNESS	0,36 mm	
 GESAMTGEWICHT TOTAL WEIGHT	480 g/m <sup>2</sup>	
<b>FESTIGKEIT / STRENGTH</b>		
 REISSFESTIGKEIT KETTE TEAR RESISTANCE WARP	140 DaN/5cm	EN ISO 1421
 REISSFESTIGKEIT SCHUSS TEAR RESISTANCE WEFT	150 DaN/5cm	EN ISO 1421
 WEITERREISSFESTIGKEIT KETTE FURTHER TEARING WARP	10 DaN	DIN 53363
 WEITERREISSFESTIGKEIT SCHUSS FURTHER TEARING WEFT	12 DaN	DIN 53363
<b>UMWELTEINFLÜSSE / ENVIRONMENTAL PERFORMANCE</b>		
 WASSERSÄULE WATER COLUMN	-	
 SPRÜHTEST SPRAY TEST	-	
 UV-FARBTON-BESTÄNDIGKEIT UV COLOUR RESISTANCE	7/8	ISO 105 B02
 ATMUNGSEIGENSCHAFT BREATHABILITY	-	
<b>WEITERE INFOS / EXTRA DATA</b>		
 FLAMMSCHUTZ FLAME RETARDANCY	B1	DIN 4102
 TEMPERATURBESTÄNDIGKEIT TEMPERATURE RESISTANT	-30 - +70 C°	
 SELBSTREINIGUNGSKRAFT SELF CLEANING CAPACITY	OPTIONAL OPTIONAL	Optional mit PVDF Beschichtung Optional with PVDF Coating
 KOLLAPSIBILITÄT COLLAPSIBILITY	-	Nicht empfohlen Not recommended

PVC ist ein thermoplastischer Kunststoff, mit dem geeigneten Grundgewebe – meist Polyester – überzogen werden und dadurch eine glatte, homogene Plane bilden. Haupteinsatz ist vorwiegend in der Witterung dauerhaft ausgesetzte Bereiche. Durch die glatt versiegelte Oberfläche, eignet sich PVC eher für permanente Aufspannungen als für hochfrequente, dauerhafte Öffnungszyklen.



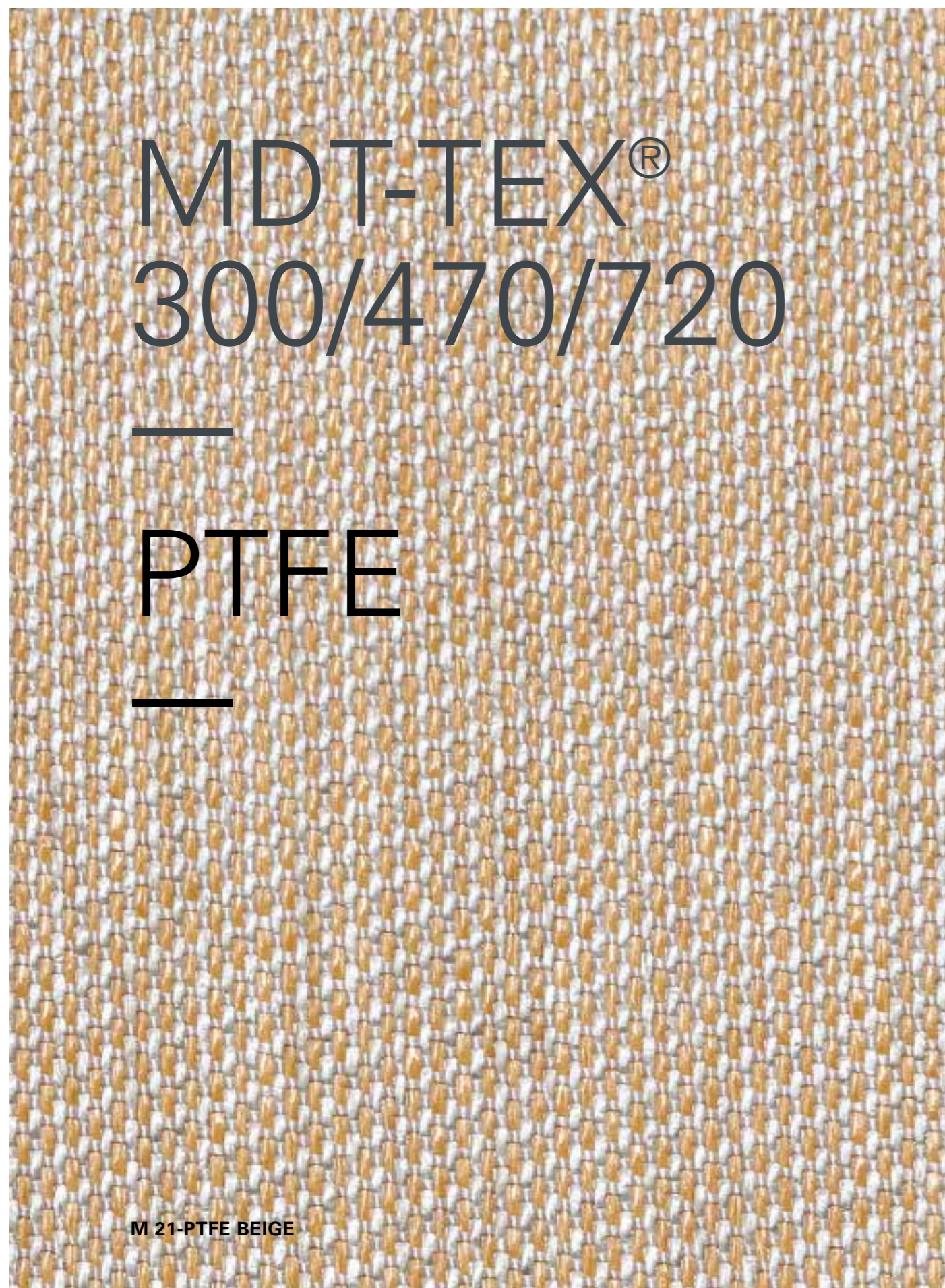





















# MDT-TEX® 300/470/720

# PTFE

M 21-PTFE BEIGE

## // MDT-TEX® 300 / 450 / 700 PTFE

### TEFLON (PTFE)

	WERT / VALUE	300g/450g/700g	KOMMENTAR / COMMENTS	
<b>HAUPTINFORMATIONEN / KEY DATA</b>				
 TEXTIL TEXTILE	POLYTETRAFLUORETHYLEN POLYTETRAFLUORETHYLENE (PTFE)			
 BESCHICHTUNG COATING	FENORPOLYMER MISCHUNG FENOLPOLYMER MIXTURE		PTFE Beschichtung mit niedriger Dichte auf der PTFE Faser Low density PTFE coating on PTFE fiber	
 FASERGEWICHT FIBER WEIGHT	270 g/m <sup>2</sup>	430 g/m <sup>2</sup>	680 g/m <sup>2</sup>	
 GESAMTGEWICHT TOTAL WEIGHT	300 g/m <sup>2</sup>	450 g/m <sup>2</sup>	700 g/m <sup>2</sup>	
<b>FESTIGKEIT / STRENGTH</b>				
 REISSFESTIGKEIT KETTE TEAR RESITANCE WARP	2000 N/5cm	3200 N/5cm	5000 N/5cm	DIN EN ISO 13934-1
 REISSFESTIGKEIT SCHUSS TEAR RESITANCE WEFT	2000 N/5cm	3200 N/5cm	3000 N/5cm	DIN EN ISO 13934-1
 WEITERREISSFESTIGKEIT KETTE FURTHER TEARING WARP	20%	20%	25%	DIN EN ISO 13934-1
 WEITERREISSFESTIGKEIT SCHUSS FURTHER TEARING WEFT	10%	10%	7%	DIN EN ISO 13934-1
<b>UMWELTEINFLÜSSE / ENVIRONMENTAL PERFORMANCE</b>				
 WASSERSÄULE WATER COLUMN	> 500 mm		ISO 811	
 TRANSMISSION TRANSMITTANCE	35%		DIN EN 410	
 REFLEXIONSVERMÖGEN REFLECTIVITY	60%		DIN EN 410	
<b>WEITERE INFOS / EXTRA DATA</b>				
 FLAMMSCHUTZ FLAME RETARDANT	B1		DIN 4102 Schwer entflammbar / oft selbstlöschend) Difficult to ignite / often self-extinguishing	
 TEMPERATURBESTÄNDIGKEIT TEMPERATURE RESISTANT	-200 - +327 C°			
 HITZEBESTÄNDIGKEIT HEAT STABILITY	95%		Verlust an Entflammbarkeit Loss on ignition	
 SCHMUTZBESTÄNDIGKEIT POLUTION RESISTANCE	HIGHLY RESISTANT		Undurchlässig für Säuren, Basen, Ketone und UV Imperveous to Acids, Bases, Keytones and UV	
 SELBSTREINIGUNGSKRAFT SELF CLEANING CAPACITY	LOW SURFACE POLARITY		Stark hydrophobe Fasern - absorbieren keine Feuchtigkeit oder Chemikalien Highly Hydrophobic fibres will not absorb moisture or chemicals	
 KOLLAPSIBILITÄT COLLAPSIBILITY	HUNDREDS OF THOUSANDS OF CYCLES		ASTM D 6182 Höchst flexibles und beständiges Material, ohne effektive Verschlechterung nach hoher Anzahl von Schließvorgängen Highly flexible and tough material with no effective degradation over collapsation cycles	
 GEWEBEBREITE FABRIC WIDTH	225 cm			
 GEWEBEDICKE MATERIAL THICKNESS	-	0,385 mm	0,6 mm	
 FARBE COLOR	WHITE / BEIGE		Sonderfarben möglich Special colors available	

Das eigens von MDT-tex entwickelte PTFE-Gewebe ist von den üblichen Membranwerkstoffen aus PTFE-beschichteten oder -laminierten Glas-, Aramid- oder Polyesterfasergeweben zu unterscheiden. Diese sind sehr schubsteif, hart und sehr knickempfindlich, weshalb sie für faltbare Anwendungen nicht in Frage kommen. Das MDT-tex Gewebe hingegen besteht aus PTFE-Multifilamenten, welche aus mehreren, verdrehten Endlosfasern gebildet werden.



# MDT-tex<sup>®</sup>

Membranes & Structures

## INFORMATION

---

Mehr Informationen finden Sie unter:

[www.mdt-tex.com](http://www.mdt-tex.com)

### **MDT GmbH**

Industriestraße 4  
74736 Hardheim  
Germany

Tel +49 - 6283 - 2217 0

Fax +49 - 6283 - 2217 900

[info.de@mdt-tex.com](mailto:info.de@mdt-tex.com)